

股票代號：2724



富驛酒店集團有限公司

FX Hotels Group Inc.

二〇一〇年度

年 報

年報查詢網址：<http://newmops.twse.com.tw>

公司網址：<http://www.fxhotelsgroup.com>

西元二〇一一年五月三十一日刊印

董事會名單：

董事長：侯尊中

董事：Furama Hotels International Management Inc. 代表人黃杰偉、吳盈良
Luxury Dynasty Company Limited 代表人楊雲聯

獨立董事：劉祖德、莊杰友

薛彬彬（中華民國籍，主要經(學)歷：淡江大學財金所碩士、大京管理顧問股份有限公司總經理、新普科技股份有限公司獨立董事、亞砂科技股份有限公司獨立董事、友旺科技股份有限公司董事、互德科技股份有限公司董事、中磊電子股份有限公司監察人、新應材股份有限公司監察人

監察人：侯翠杏、康榮寶、Adventure Chartering Company Limited 代表人侯尊仁

訴訟及非訴訟代理人：侯嘉禎/董事長室副總經理/電話：(886 2) 2772-7716/email：emilyhou@fxhotels.com

一、本公司發言人、代理發言人：

發言人：侯嘉禎/董事長室副總經理

聯絡電話：(886 2) 2772-7716

代理發言人：羅莉萍/財務中心副總經理

電子郵件信箱：

發言人：emilyhou@fxhotels.com

代理發言人：luoliping@fxhotels.com

二、總公司、分公司地址及電話：

(一) 營運總部：

名稱：富驛酒店集團有限公司

地址：Scotia Centre, 4th Floor, P.O.Box 268, George Town, Grand Cayman KYI-1104, Cayman Islands

名稱：富驛國際酒店管理有限公司

地址：Room 1806, Wu Sang House, No. 655 Nathan Road, Kowloon, Hong Kong

名稱：富驛時尚酒店管理發展(北京)有限公司

電話：8610-65848000

地址：北京市朝陽區參子店街 39 號(金龍水道)五層 501 室

名稱：中聯時代酒店管理發展(北京)有限公司

電話：8610-65848084

地址：北京市朝陽區參子店街 39 號(金龍水道)三層 501 室

名稱：富驛酒店管理發展(上海)有限公司

電話：8621-60919988

地址：上海市浦東新區牡丹路 60 號 1606A 室

名稱：開曼群島富驛酒店集團有限公司

(臺北辦事處)

電話：8862-27727716

地址：臺北市光復南路 288 號 3 樓之 3

名稱：台灣富驛酒店股份有限公司

電話：8862-27180777

地址：臺北市中山區南京東路三段 131 號 1 樓

(二) 子公司：

名稱：北京富尚酒店管理發展有限公司

電話：8610-58986688

地址：北京市海澱區北四環西路 68 號雙橋大廈四層 1 單元

名稱：富驛空港酒店管理發展(北京)有限公司

電話：8610-58102929

地址：北京市順義區天竺鎮(天竺家園)綜合樓二層一單元

名稱：富驛亮莎酒店管理發展(北京)有限公司

電話：8610-65848077

地址：北京市朝陽區參子店街 39 號(金龍水道)四層 501 室

名稱：中聯時代酒店管理發展(北京)有限公司上海徐家匯分公司

電話：8621-60919988

地址：上海市斜土路 2701 號

名稱：中聯時代酒店管理發展(北京)有限公司上海陸家嘴分公司

電話：8621-60919988

地址：上海市浦東新區灘坊西路 73 號 11 幢

名稱：蘇州富驛酒店管理有限公司

電話：86512-67557991

地址：蘇州市干將東路 938 號

名稱：台灣富驛酒店股份有限公司南京東路分公司

電話：8862-27180777

地址：臺北市中山區南京東路三段 131 號 1 樓

名稱：深圳富驛時尚酒店管理有限公司

電話：86755-36808600

地址：深圳市羅湖區愛國路梅州外貿大廈 1 號第一層、第三層至第十層

名稱：杭州米蘭風尚酒店有限公司

電話：86571-80305555

地址：杭州市下城區朝暉路 186 號

三、股票過戶機構：

名稱：第一金證券股份有限公司

地址：臺北市中山區長安東路 1 段 22 號 5 樓

電話：(02)2563-5711

網址：<http://www.ftsi.com.tw/>

四、最近年度財務報告簽證會計師：

事務所名稱：資誠聯合會計師事務所

地址：臺北市基隆路一段 333 號 27 樓

網址：www.pwc.com/tw

會計師姓名：林鈞堯、杜佩玲會計師

電話：(02)2729-6666

五、海外有價證券掛牌買賣交易場所名稱：無

六、公司網址：<http://www.fxhotelsgroup.com>

目 錄

	頁 次
壹、致股東報告書	1
貳、公司簡介	4
一、設立日期	4
二、公司沿革	5
參、公司治理報告	7
一、組織系統	7
(一)組織結構圖	7
(二)主要部門所營業務	8
二、董事、監察人、總經理、副總經理、協理、各部門及分支機構主管資料	12
(一)董事及監察人資料	12
(二)總經理、副總經理、協理、各部門及分支機構主管資料	15
(三)最近年度支付董事、監察人、總經理及副總經理之酬金	17
(四)分別比較說明本公司及合併報表所有公司於最近二年度支付本公司董事、 監察人、總經理及副總經理酬金總額占稅後純益比例之分析並說明給付酬 金之政策、標準與組合、訂定酬金之程序與經營績效及未來風險之關聯性	20
三、公司治理運作情形	21
(一)董事會運作情形	21
(二)監察人參與董事會運作情形	22
(三)公司治理運作情形及其與上市上櫃公司治理實務守則差異情形及原因	22
(四)公司如有設置薪酬委員會者，應揭露其組成、職責及運作情形	23
(五)履行社會責任情形	23
(六)公司履行誠信經營情形及採行措施	25
(七)公司如有訂定公司治理守則及相關規章者，應揭露其查詢方式	25
(八)其他足以增進對公司治理運作情形之瞭解的重要資訊，得一併揭露	25
(九)內部控制制度執行狀況	26
(十)最近年度及截至年報刊印日止公司及其內部人員依法被處罰、公司對其內 部人員違反內部控制制度之處罰、主要缺失與改善情形	28
(十一)最近年度及截至年報刊印日止，股東會及董事會之重要決議	28
(十二)最近年度及截至年報刊印日止，董事或監察人對董事會通過重要決議有 不同意見且有記錄或書面聲明者	29
(十三)最近年度及截至年報刊印日止，與財務報告有關人士（包括董事長、總 經理、會計主管及內部稽核主管等）辭職解任之彙總	29
四、會計師公費資訊	30
(一)會計師公費	30
(二)給付簽證會計師、簽證會計師所屬事務所及其相關企業之非審計公費佔審 計公費之比例達四分之一以上者，應揭露審計及非審計公費金額及非審計 服務內容	30
(三)更換會計師事務所且更換年度所支付之審計公費較更換前一年度之審計公 費減少者，應揭露更換前後審計公費金額及原因	30
(四)審計公費較前一年度減少達百分之十五以上者，應揭露審計公費減少金 額、比例及原因	30
五、更換會計師資訊	30

六、公司之董事長、總經理、負責財務或會計事務之經理人，最近一年內曾任職於簽證會計師所屬事務所或其關係企業者.....	30
七、最近年度及截至年報刊印日止，董事、監察人、經理人及持股比例超過百分之十之股東股權移轉及股權質押變動情形.....	30
(一)董事、監察人、經理人及大股東股權變動情形.....	30
(二)股權移轉資訊.....	30
(三)股權質押資訊.....	30
八、持股比例占前十名之股東，其相互間為財務會計準則公報第六號關係人或為配偶、二親等以內之親屬關係之資訊.....	31
九、公司、公司之董事、監察人、經理人及公司直接或間接控制之事業對同一轉投資事業之持股數，並合併計算綜合持股比例.....	32
肆、募資情形	33
一、資本及股份：	33
(一)股本來源.....	33
(二)股東結構.....	33
(三)股權分散情形.....	34
(四)主要股東名單.....	34
(五)最近二年度每股市價、淨值、盈餘及股利資料.....	35
(六)公司股利政策及執行狀況.....	35
(七)本次股東會擬議之無償配股對公司營業績效及每股盈餘之影響.....	36
(八)員工分紅及董事、監察人酬勞.....	36
(九)公司買回本公司股份情形.....	38
二、公司債辦理情形	38
三、特別股辦理情形	38
四、海外信託憑證辦理情形	38
五、員工認股權憑證辦理情形	38
六、併購或受讓其他公司股份發行新股辦理情形	38
七、資金運用計劃執行情形	38
伍、營運概況	39
一、業務內容	39
(一)業務範圍.....	39
(二)產業概況.....	40
(三)技術及研發概況.....	45
(四)長、短期業務發展計劃.....	45
二、市場及產銷概況	46
(一)市場分析.....	46
(二)主要產品之重要用途及產製過程.....	50
(三)主要原料之供應狀況.....	50
(四)最近二年度任一年度中曾佔進(銷)貨總額百分之十以上客戶名稱及增減變動原因.....	51
(五)最近二年度生產量值.....	51
(六)最近二年度銷售量值.....	51
三、從業員工	51
四、環保支出資訊	52

五、勞資關係	52
六、重要契約	53
陸、財務概況	55
一、最近五年度簡明資產負債表及損益表並註明會計師姓名及其查核意見	55
(一)簡明資產負債表	55
(二)簡明損益表	56
(三)簽證會計師姓名及查核意見	56
二、最近五年度財務分析，並說明最近二年度各項財務比率變動原因，若有編製合併報表者得一併揭露合併財務比率分析	57
三、最近年度財務報告之監察人審查報告	59
四、最近年度財務報表，含會計師查核報告、兩年對照之資產負債表、損益表、股東權益變動表、現金流量表及附註或附表	60
五、最近年度經會計師查核簽證之母子公司合併財務報表	60
六、公司及其關係企業最近年度及截至年報刊印日止，如有發生財務週轉困難情事，已列明其對本公司財務狀況之影響	100
柒、財務狀況及經營結果之檢討分析與風險事項	101
一、財務狀況	101
二、經營結果	102
三、現金流量	102
(一)最近二年度流動性分析說明	102
(二)未來一年現金流動性分析	103
四、最近年度重大資本支出對財務業務之影響	103
(一)重大資本支出之運用情形及資金來源	103
(二)預期可能產生效益	103
五、最近年度轉投資政策、其獲利或虧損之主要原因、改善計劃及未來一年投資計劃	103
六、最近年度及截至年報刊印日止風險事項之分析評估	104
七、其他重要事項	106
捌、特別記載事項	107
一、關係企業相關資料	107
(一)各關係企業基本資料	107
(二)推定為有控制與從屬關係者其相同股東資料	109
(三)整體關係企業經營業務所涵蓋之行業	109
(四)各關係企業董事、監察人及總經理資料	109
(五)企業營運概況	113
二、最近年度及截至年報刊印日止，私募有價證券辦理情形	113
三、最近年度及截至年報刊印日止，子公司持有或處分本公司股票情形	113
四、與我國股東權益保障規定重大差異之說明	114
五、其他必要補充說明事項	119
玖、最近年度及截至年報刊印日止，如發生本法第三十六條第二項第二款所定對股東權益或證券價格有重大影響之事項	119

壹、致股東報告書

各位股東女士、先生們：

首先感謝各位股東在過去一年對本公司的支持與鼓勵，在此謹將 2010 年度營運成果、2011 年度營業計畫概要、未來公司發展策略及受到外部競爭環境、法規環境、總體經營環境之影響等向全體股東報告如下：

2010 年全球經濟繼續回暖，個人出遊、商旅旅行及會議展覽活動逐漸增多。世界經濟論壇發佈的《2011 年全球旅遊業競爭力報告》顯示，2010 年，中國出境旅遊人數居世界第三位，已成為拉動全球旅遊業發展的重要因素。得益於對基礎設施建設和旅遊業的大力投入，中國旅遊業競爭力從 4 年前的全球第 62 位上升到第 39 位。亦得益於中國大陸地區召開的世界博覽會，上海及周邊地區被吸引來大量參觀遊覽的客人，隨後廣州的亞運會也為國內市場帶來了第二波旅遊熱潮。根據北京市統計局資料顯示，北京 2010 年全年酒店行業平均房價為 450.02 元，同比上一年增長 4.2%，全年平均入住率 54.3%，同比上一年增長 7.2%。而根據上海市統計局資料顯示，上海 2010 年全年平均房價為 565.14 元，同比上一年增長了 20.15%，而全年平均入住率 67.22%，同比上一年增長了 14.54%。

一、2010 年度營業結果

(一) 營業成果

面對良好的市場環境，本公司加速全面發展，去年新增直營店 3 家，特許經營店 7 家，聯盟店 2 家。最終全年營收 411,060 仟元，較 2009 年大幅成長 162%，合併稅後總淨利 39,109 仟元較 2009 年大幅成長 43%，稅後 EPS1.73 元亦較 2009 年成長 44%。主營業務酒店客房部分 2010 年全年度住房率為 72%，比 2009 年同期之 67% 成長 7.5%，客房平均房價為 NT\$1399 元，比 2009 年成長 7.6%。

(二) 預算執行情形：無

(三) 財務收支及獲利能力分析

單位：台幣元

分析項目		年度		
		2009年	2010年	
財務收支	營業收入淨額	157,066	411,060	
	營業毛利	53,813	113,181	
	稅後純益	27,254	39,109	
獲利能力	資產報酬率(%)	11.28	7.28	
	股東權益報酬率(%)	17.08	9	
	占實收資本% 比率	營業利益	13.77	18.94
		稅前純益	13.79	20.98
	純益率(%)	17.35	9.51	
	每股盈餘(元)	1.20	1.73	

二、2011年度營運計劃概要

(一) 經營方針

1. 提升經營效率與公司競爭力。
2. 提升服務品質及顧客滿意度。
3. 透過集團採購來降低採購成本。
4. 培育及引進優秀人才，以奠定公司發展之厚實根基。

(二) 預期銷售數量及其依據

預計今年增加 4 家直營酒店，以及 15 家特許經營酒店。

(三) 重要之產銷政策及未來公司發展策略

今年為確保富驛品牌在市場的領先，本公司制定了新的快速發展計畫，主要經營策略如下：

- 1) 首先在集團方面，將制定全面發展的計畫，加速集團的進一步擴張，並展開全面推廣，並且將於今年申請在臺灣上櫃。
- 2) 為配合酒店的快速擴張，集團自主開發的酒店管理系統將全面升級，以確保各店標準的統一化並便於集團監管。另外預計全新上線的系統將大幅降低使用成本。
- 3) 在運營方面，在與原有合作夥伴和協議公司保持良好關係的基礎上，將繼續拓展新客戶。推出全新的人才培養計畫和員工培訓計畫，在人力成本不斷上升的情況下，更合理的配置人員，控制各項成本。
- 4) 在專案發展方面，繼續穩步擴展。不同於經濟型酒店，商務酒店更注重品質和位置，因此我們的目標仍定位於大陸的一、二線城市，如北京、上海、深圳、青島等地區，預計增加 4 家直營酒店，以及 15 家特許經營酒店。
- 5) 市場部會配合集團的全面發展計畫和新店的開業計畫，多管道全面宣傳推廣，為集團吸引更多的客戶和合作夥伴。

三、受到外部競爭環境、法規環境及總體經營環境之影響

預料 2011 年中國的經濟將繼續快速發展。另外由於去年世博會和亞運會期間中國對外的宣傳和推廣，將有更多的國際商務和旅遊客人被吸引來大陸參觀旅遊。同時，國內遊和商務會展也會隨著經濟的增長而繼續升溫。商務客和部分旅遊客對中檔酒店市場的需求非常大，但由於單體酒店的競爭力不夠，無法與連鎖酒店抗衡，因此我們所定位的中檔連鎖酒店市場具備很大的發展空間。隨著酒店市場的發展，中檔酒店市場將像經濟型酒店一樣，逐步完成品牌化、連鎖化的過程，中檔品牌連鎖酒店今後將逐步取代單體三、四星級酒店，成為該層次酒店的主體。

2011 年將是集團全面發展的時期，我們將注重品牌建設，進一步提升現有酒店的盈利，加速發展新店，預計今年增加 4 家直營酒店和 15 家特許經營酒店。相信在公司全體同仁的努力下，必能達成目標。

再次感謝各位股東長期的支持與指教。

此致

富驛酒店集團有限公司 2011 年股東常會

董事長：侯尊中



貳、公司簡介

一、設立日期：2002年1月15日

FX Hotels Group Inc. 集團架構圖

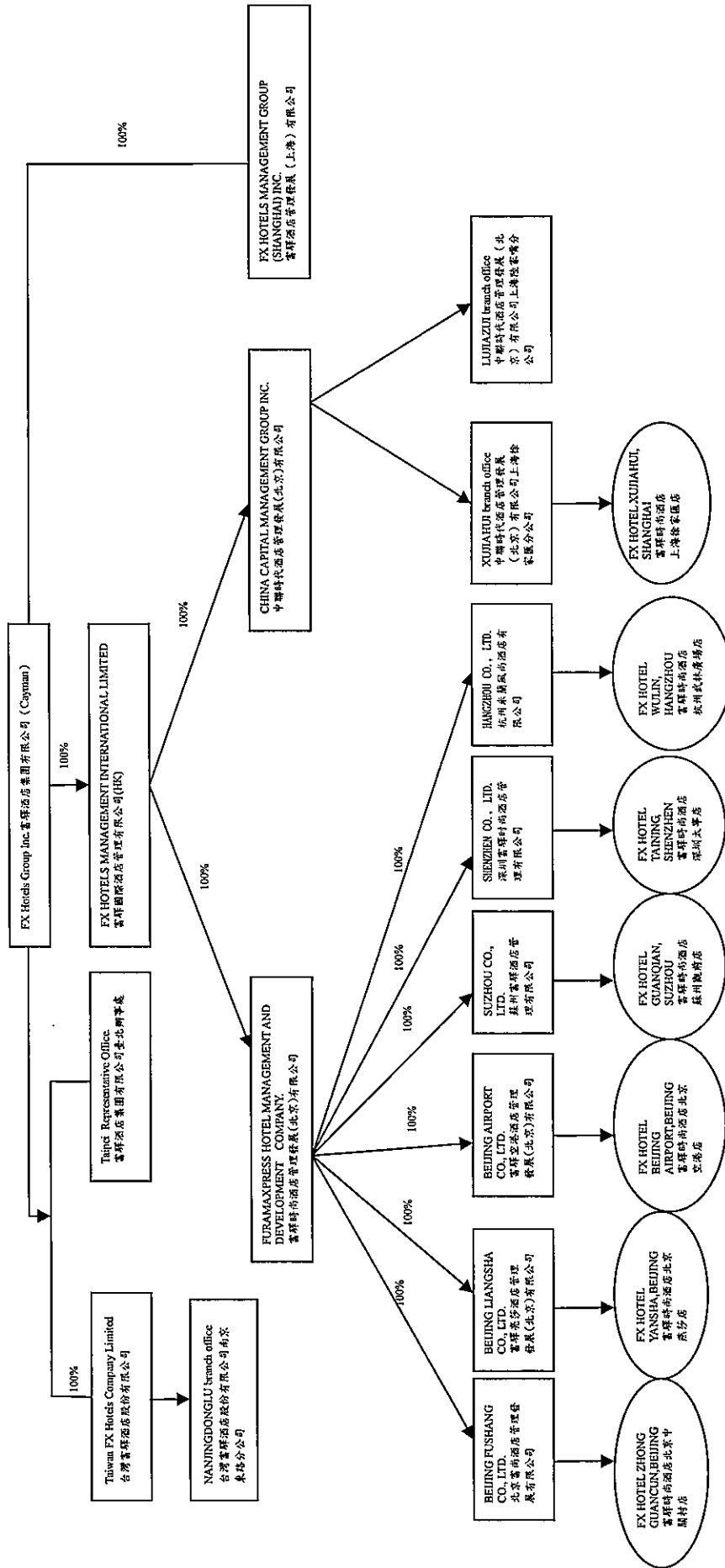

二、公司沿革:

年月	重要紀事
2002年1月	公司成立。
2005年3月	公司更名為中聯資本管理集團有限公司；公司開始籌備並擬制投資大陸商務酒店行業的計畫。
2005年8月	於中國北京成立富驛時尚酒店管理發展(北京)有限公司，經營酒店管理及商務諮詢。實收資本147萬美元。
2005年9月	富驛時尚酒店北京中關村店取得營業執照，位於被稱為“中國矽谷”的北京中關村核心地區，區域內眾多高科技企業，擁有客房238間，正式投入中國商務酒店市場。
2007年12月	富驛時尚酒店北京空港店取得營業執照，位於北京首都國際機場西南側，緊臨中國國際展覽中心新館和天竺開發區，距首都國際機場約10分鐘車程，擁有客房178間。
2008年3月	富驛時尚酒店北京燕莎店取得營業執照，位於北京中央商務區燕莎商圈的亮馬河南岸，擁有客房152間。
2008年5月	中聯資本管理集團有限公司更名為富驛酒店集團有限公司，集團控股正式成立。
2008年8月	富驛時尚酒店上海徐家匯店取得營業執照，地處著名的徐家匯商圈，四通八達之中心所在，周圍遍佈高端辦公大樓，是商業和娛樂的黃金地段，擁有客房118間。
2008年10月	分別榮獲世界旅遊聯合會等組織所頒發之「全球酒店五星金鑽獎」及中國國際文化傳播中心等組織所頒發之「世界華人特色酒店(賓館)100強」獎項。
2008年11月	榮獲世界酒店聯盟等組織所頒發之「世界酒店·2008中國最具有價值酒店連鎖品牌」。
2008年12月	富驛時尚酒店蘇州觀前店取得營業執照，地處蘇州市中心，是交通樞紐中心地理位置，商業和娛樂的黃金地段，擁有客房229間。
2009年1月	榮獲亞太旅遊聯合會等組織所頒發之「2008中國最佳豪華時尚酒店」。
2009年2月	榮獲2008中國酒店榜中榜組委會所頒發之「2008中國酒店榜中榜組委會2008年度中國最受歡迎精品商務連鎖酒店」。
2009年4月	榮獲酒店職業經理人雜誌社等組織所頒發之「2008年度最佳商務酒店」。
2009年9月	富驛集團通過股權受讓的方式取得富驛時尚、中聯時代、北京富尚、富驛亮莎、富驛空港等公司100%股權，並擁有富驛時尚北京空港店、富驛時尚北京燕莎店、富驛時尚北京中關村店、富驛時尚上海徐家匯店、富驛時尚蘇州觀前店等直營店。
2009年11月	榮獲世界酒店聯盟等組織所頒發之「世界酒店·2009中國最具發展價值酒店連鎖品牌」及「世界酒店·2009最受歡迎精品商務連鎖酒店」。
2009年12月	榮獲酒店職業經理人雜誌社等組織所頒發之「國際酒店集團最具成長力獎」。
2009年12月	取得富驛時尚酒店石家莊中華店(特許經營店)，地處石家莊北二環中心地帶，交通便捷，商務及休閒場所林立，擁有客房100間。
2010年1月	在台灣興櫃市場掛牌。

年月	重要紀事
2010年5月-8月	在原有5家直營店及1家特許經營店的基礎上，共新增特許經營店及聯盟店等7家酒店，杭州3家、上海1家、北京2家、重慶1家。
2010年7月-8月	新增直營酒店3家，深圳太寧店已經開業。天津、臺北各一家，目前正在積極籌備開業中。
2010年7月	榮獲“2010年度中國最具成長力商務連鎖酒店”稱號
2010年8月-2011年4月	新增特許經營店15家，北京、上海各3家，山東、銀川各2家，揚州、杭州、蘇州、重慶、蘭州各1家。
2010年8月-2011年4月	新增直營酒店1家，通過收購方式取得杭州米蘭風尚酒店（原特許酒店）100%股權。
2011年3月	榮獲2010-2011年度中國酒店金馬獎：中國最具發展潛力酒店集團

參、公司治理報告

一、組織系統

(一)組織結構圖

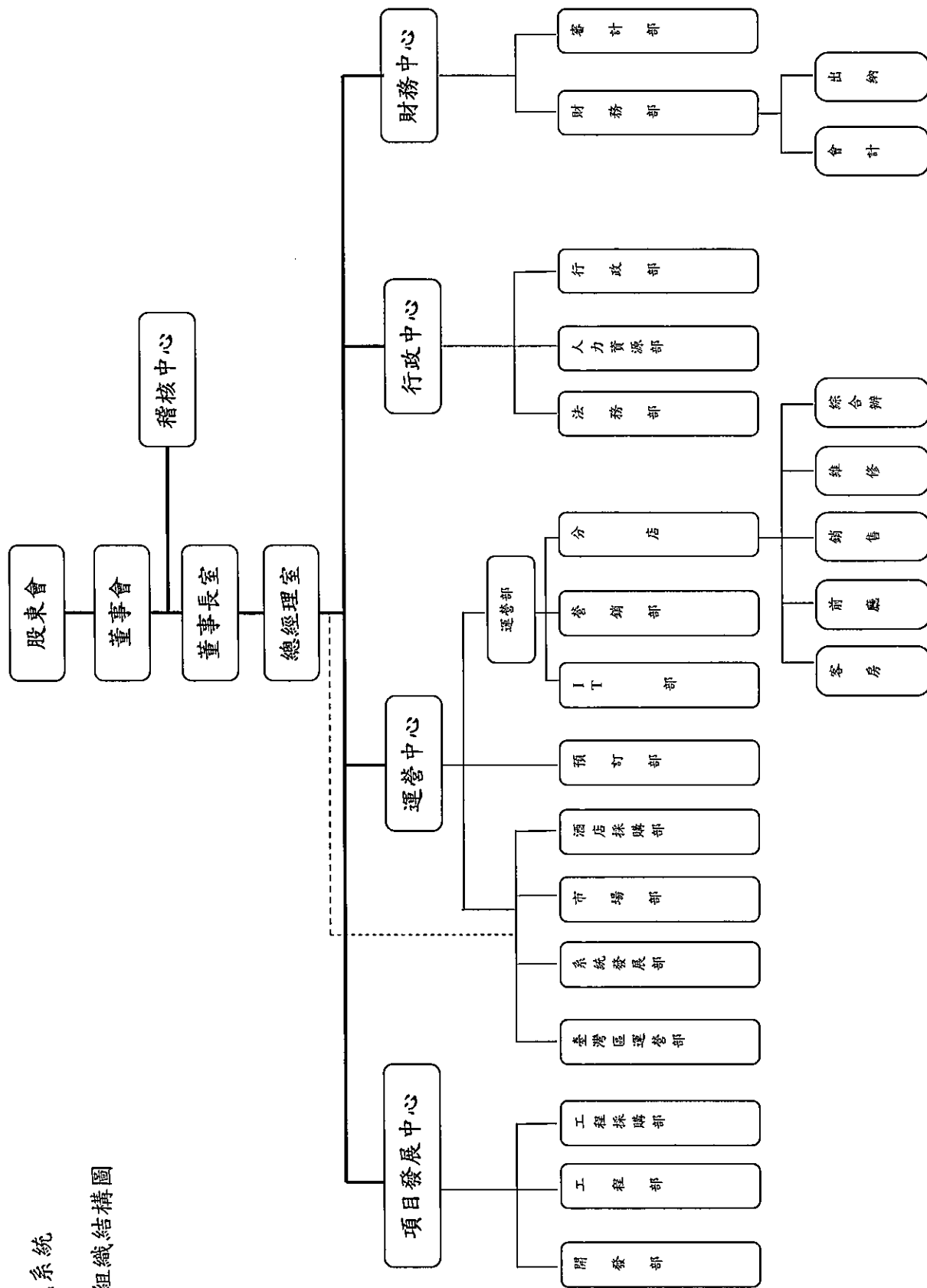

(二)主要部門所營業務

主要部門	職掌業務
稽核中心	<ol style="list-style-type: none"> 1.制訂稽核組織管理規章與內部稽核實施細則。 2.擬訂年度稽核計畫並予以執行作成稽核報告。 3.依主管機關規定提報相關稽核人員名冊、稽核計畫及執行與異常改善之情事。 4.查核及評估公司內部控制制度及各項管理制度之健全性、合理性及有效性，供管理階層評核。 5.查核各部門執行各項計畫或政策及其指定職能之效率。
總經理室	<ol style="list-style-type: none"> 1.實施集團總體戰略與年度經營計畫。 2.建立和健全集團的管理體系與組織結構。 3.主持集團的日常經營管理工作，實現集團經營管理目標和發展目標。 4.負責總體發展規劃及實施、管理。 5.向董事會提出經營預算和費用預算。 6.領導經營活動，實現經董事會批准的預算利潤指標。
項目發展中心	<ol style="list-style-type: none"> 1.負責開發、篩選、維護適於自營或特許經營的酒店項目，協助工程及運營部門進行酒店開業籌備。 2.建立健全集團專案發展管理體系、管理流程、制度、工作計畫並組織監督實施。 3.負責建立並維護與各級政府部門的公共關係，促進集團與社會各界的良好合作關係，樹立良好的企業形象。 4.負責尋找增長潛力大的區域，尋求合作機會，組織制定土地儲備計畫和合作開發方案； 5.主持或協助公司領導進行項目談判，完成專案相關協議的草擬和簽署。
運營中心	<ol style="list-style-type: none"> 1.完成總經理交付之酒店總體戰略與年度經營計畫；健全酒店的管理體系與組織結構，實現酒店經營管理和發展目標。 2.向總經理提出經營預算和費用預算。 3.領導經營活動，實現經總經理批准的預算利潤指標。 4.培訓區域及酒店主要管理人員，完善操作標準和流程。 5.各店的品質檢查。
行政中心	<ol style="list-style-type: none"> 1.根據集團中、長期經營計畫，組織編制集團年度行政中心工作規劃。 2.為集團重大投資、融資、並購等經營活動提供建議和決策支持，參與風險評估、指導、跟蹤和控制。 3.建立健全集團人力資源、法務、行政管理制度，並對集團的人事部、法務部，行政部的日常管理進行總體控制。 4.集團合同、證照等重要法律文件的存檔、管理及分析，根據法令修訂及集團發展對相關合同檔及時作出調整，以保證集團經營合法化。 5.集團人力資源規劃制定，招聘優秀人才，根據集團發展及市場變化調整人力資源策略。 6.代表集團處理各類訴訟或非訴訟法律事務，維護集團合法權益。
財務中心	<ol style="list-style-type: none"> 1.根據集團中、長期經營計畫，組織編制集團年度綜合財務計畫和控制標準。 2.負責資金計畫、資金調度和控制管理。建立、健全財務管理體系，對財務部門的日常管理、年度預算、資金運作等進行總體控制。 3.為集團重大投資、融資、併購等經營活動提供建議和決策支援，參與風險評估、指導、跟蹤和控制。 4.參與確定集團的股利政策，促進與投資者的溝通順暢，保證股東利益的最大化。 5.主持財務報表及財務預決算的編制工作，為集團決策提供及時有效的財務分析，保證財務資訊對外披露的正常進行，有效地監督檢查財務制度、預算的執行情況以及適當及時的調整。 6.制定並開展內部審計，監督跟進審計建議的後續執行。
運營部	<ol style="list-style-type: none"> 1.負責運營系統完善建立。 2.服務質量體系之監督及管理。 3.與人事部共同配合人員之培訓。 4.負責流程制度之管理。

主要部門	職掌業務
開發部	<ol style="list-style-type: none"> 1.制定集團的開發戰略與策略，並推進實施，實現開發戰略目標。 2.據集團規劃統籌下屬酒店項目的定位、設計、施工、開業等計畫及執行。 3.負責酒店開發市場的專案調研、統計及分析。 4.協調各地方政府及外部資源，公共關係，人脈資源的建立及維護。
工程部	<ol style="list-style-type: none"> 1.工程項目的預算、規劃方案及標準的制定及執行。 2.集團專案的招、投標及選擇管理設計、施工隊伍。 3.負責制定各階段的施工進度計畫、採購計畫及資金需求計畫。 4.施工階段的進度控制，審查施工組織設計，監督進度計畫的實施。 5.工程品質檢查及驗收。
工程採購部	<ol style="list-style-type: none"> 1.負責工程材料及工程設備，交通設施，工程施工監理等採購專案的具體操作。 2.負責專案需求落實、招標檔編制、專案答疑，專家和監督員抽取，開評標場所、相關資訊發佈申報，專家、監督員費用的申報。 3.負責採購過程的組織，協調，開評標現場管理，按需要組織或參加專案考察。 4.負責專案檔案的整理、建檔歸檔，專案操作臺帳記錄，做好統計分析工作。 5.督促項目合同簽定，對照招標檔進行合同審查並簽章，并对專案執行監督及驗收工作。 6.質疑事項處理，協調解決合同執行中的糾紛。
臺灣區運營部	<ol style="list-style-type: none"> 1.負責管理臺灣酒店運營。 2.負責建立和管理臺灣 CRO 系統。
系統發展部	<ol style="list-style-type: none"> 1.根據安排完成模組開發。 2.對開發模組進行維護，管理。 3.協調團隊成員進行開發。
市場部	<ol style="list-style-type: none"> 1.規劃制定集團的市場戰略與策略，並推進實現市場發展目標。 2.制定集團品牌管理策略，維護集團品牌，確定及明確集團在行業中的市場定位，及時提供市場回饋。 3.制定與實施價格體系及行銷戰略、行銷策略、地區覆蓋策略及推廣計畫，並組織相關人員培訓，指導、參與市場的開拓、管道管理等日常工作。 4.制定和實施年度市場推廣計畫和產品計畫，協助行銷部制定業務計畫，配合市場推廣業務計畫。 5.管理監督集團市場費用使用、控制工作以及本部門管理工作。
酒店採購部	<ol style="list-style-type: none"> 1.制定、組織、協調集團或所屬部門的採購計畫，達成集團所期望的貨物種類。 2.調查、分析和評估市場，擬訂和執行採購戰略。 3.根據產品的價格、促銷、產品分類和品質，有效地管理特定貨品的計畫和分配。 4.發展、選擇和處理與供應商關係，改進採購的工作流程和標準，以達到存貨周轉的目標。 5.發展和維護總部及區域採購部、市場部、物流以及其他組織的相關職能部門的內部溝通管道。 6.向管理層提供採購報告，並進行庫存及使用分析。
預訂部	<ol style="list-style-type: none"> 1.全面解答客戶對酒店的諮詢。 2.酒店客房預訂服務。 3.會員管理與服務，審核會員註冊資料。 4.來電或郵件中的投訴進行處理。 5.收集客人的意見和建議，提出完善酒店產品和服務的意見和建議。
IT部	<ol style="list-style-type: none"> 1.檢查集團及各店機房設備運轉情況，並對各店提出維護意見。 2.負責集團 IT 設備的維護、保養及採買。 3.負責集團 IT 系統的日常運轉及維護，並根據使用過程中出現的需求進行改進。 4.負責各店 IT 設備更新規劃及重大 IT 產品的採購。 5.不斷完善 PMS 酒店管理系統和中央預訂系統。 6.關注市場上和酒店有關的 IT 產品，提供產品資訊。 7.新店開業 IT 系統準備和 PMS 系統的安裝調試，負責新店設備的推薦。

主要部門	職掌業務
營銷部	<ol style="list-style-type: none"> 1.管理集團的銷售運作，帶領銷售隊伍完成集團的銷售計畫和銷售目標。 2.根據全國區域市場發展和集團的戰略規劃，制定總體銷售戰略、銷售計畫及量化銷售目標。 3.制定全年銷售費用預算，完成集團下達的銷售任務。 4.分解銷售任務指標，制定責任、費用評價辦法。 5.制定、調整銷售運營政策，組建銷售隊伍。 6.跟進各店銷售工作的落實。
法務部	<ol style="list-style-type: none"> 1.指導集團法務事件，處理集團法律問題，以維護集團法律權利和利益。 2.起草、審查和修改集團各類法律文書及合同。 3.代表集團處理各類訴訟或非訴訟法律事務，維護集團合法權益。 4.主持集團重大經營決策的法律論證和法律保障。 5.審核集團規章制度、制定標準合同。 6.集團經營管理活動提供法律諮詢。
人力資源部	<ol style="list-style-type: none"> 1.制定、執行、監督集團人事管理制度。 2.招聘、入職、離職、調動、簽訂勞動合同等程式並實施。 3.績效管理制度並監督實施。 4.薪酬政策和晉升政策，組織調薪評審和晉升評審，制定集團福利政策，辦理社會保障福利。 5.員工職前培訓、協助辦理培訓進修手續。
行政部	<ol style="list-style-type: none"> 1.組織制定行政部工作發展規劃、計畫與預算方案。 2.組織制定行政管理規章制度及督促、檢查制度的貫徹執行。 3.組織、協調集團各類活動、會議。
財務部	<ol style="list-style-type: none"> 1.建立和健全各項財務管理制度。 2.對集團稅務進行整體籌畫與管理，完成稅務申報以及年度審計工作。 3.編制記帳憑證，編制各類報表，妥善管理會計帳冊檔案。 4.監控和預測現金流量，統籌集團資金並對其進行有效的風險控制。 5.彙報集團經營狀況、經營成果、財務收支及計畫並提出建議。
審計部	<ol style="list-style-type: none"> 1.根據集團的工作目標擬定集團的審計計畫，開展各類經營審計工作及專項審計工作。 2.收集審計證據、編制審計工作底稿，準備審計報告。 3.審閱財務報告及工作底稿，確認會計記錄的真實可靠性及是否符合會計準則的要求。 4.監督、檢查集團制度的落實情況。 5.跟蹤審計建議的執行，實施後續審計工作。
客房	<ol style="list-style-type: none"> 1.對所轄樓層客房的接待服務工作實行督導、檢查，保證客房接待的正常、順利進行。 2.根據具體的接待任務，組織、調配人力。協助掌握佈置規格和要求。 3.按規定巡視客房佈置、清潔衛生、服務品質保持正常穩定水準，匯總核實客房狀況，並向前臺提供客房狀況報表。 4.對客房設施設備進行定期保養，保證房內設施完好，物資齊全。發現損壞或故障及時保修，掌握日常更換的布草及客房用品的消耗情況。 5.進行工作規範、操作方法的培訓，檢查所轄員工的儀容儀表、禮貌服務情況，處理客人要求或疑難問題。 6.負責所屬各班組的日常行政管理工作。對員工的工作態度、勞動紀律和工作品質進行統計考評。
前廳	<ol style="list-style-type: none"> 1.提供各類綜合服務。如門廳迎送服務、問詢服務、投訴處理、為客人提供行李搬運、計程車服務、郵電服務等。 2.銷售客房，聯絡和協調對客服務。 3.管理客賬，主要是要做好賓客帳單的管理工作。一般來說，為住店客戶分別建立帳戶，及時記錄賓客在住店期間的各項用款，且進行每日核計、累加，保持帳目的準確，以求在賓客離店前為其順暢地辦理結帳事宜。 4.處理相關資訊資料。包括外部市場和內部管理等各類資訊，如旅遊業發展狀況及開房率，客人的住店、離店、預訂情況等，而且要對其進行加工、整理，送傳到相應的經營、管理部門。

主要部門	職掌業務
銷售	<ol style="list-style-type: none"> 1.開展市場調研工作，重點收集酒店市場及客源動態資訊，瞭解競爭對手銷售活動和價格情況，預測分析客源市場的規模和特徵，編制酒店銷售趨勢報告和市場分析報告。 2.制定市場行銷戰略和計畫，確定酒店的目標市場，並計畫組織整個銷售推廣活動。 3.酒店行銷管理及對外公共關係活動，負責與新聞界、地方政府、職能部門的聯繫，組織和安排各種店內外大型活動，與酒店高層一起處理各種突發事件，並收集有關酒店形象方面的資訊，為管理者提供決策，以樹立和維護酒店良好的形象。 4.負責日常性銷售工作，處理業務往來函件、傳真、電話、來訪，回答客人相關諮詢。 5.負責各類會議、宴會、旅行團隊的接洽工作，這項工作拓展的是否有力，直接關係到酒店營收水準的高低。 6.參與對客服務工作。
維修	<ol style="list-style-type: none"> 1.負責全酒店各種能源的供應工作，保證各種能源按時、及時供應，並要求達到節能目的。 2.根據預算管理和年度設施工作方針、目標、計畫、負責制訂實施方案和措施。 3.根據設備設施和能源管理制度，負責制定相應的實施細則。 4.負責全店鍋爐、空調及所管轄設備維修保養，並按期組織實驗。 5.按照各崗位職責和操作規範，抓好現場管理和班組長的考核工作，督導各設備操作者嚴格遵守操作規範。 6.根據供熱、供冷、供水、供汽等規程規定和要求，以及總平面和設備裝機容量、重點設備設施的佈局，繪製出圖表，並根據變更情況，及時進行修改，並達到各營業部門的能源及時供應。
綜合辦	<ol style="list-style-type: none"> 1.按照總經理的要求，起草綜合性業務、行政工作規劃、計畫、報告、總結、請示、通知等公文函件並審核待簽發的文稿。 2.負責安排行政會議，編寫會議記要和決議，並檢查各部門的貫徹執行情況。 3.在總經理的領導下，協調、平衡各部門間的關係，匯總各部門的規章制度，會同各部門檢查各項工作的完成情況。 4.負責做好公文收發、打字、複印以及文書檔案的管理和印章的使用。
會計	<ol style="list-style-type: none"> 1.負責固定資產的增減核算及財務處理，定期盤點、折舊計算、報廢時清理核算等。 2.依據月終的統計報表、編制各部門之百貨倉庫的領貨費用核算及賬務處理。 3.依據月終的統計報表，負責各部門在用物料用品的核算，包括餐具、布草、洗滌原料、一次性用品等。 4.負責酒店內各項低值易耗品的領用、攤銷、報損的賬務處理核算。 5.負責各項營業費、管理費用核算，依據日常費用報銷審核程式，對已報銷費用，按各項費用進行分類、分部門核算，編制憑證並輸入電腦。 6.編制有關各項費用的輔助記錄，協助總帳主任每月終編制各類管理所需報表。
出納	<ol style="list-style-type: none"> 1.執行財務部經理的工作指令並報告工作。 2.負責酒店的營業收支和一切往來款項的銀行結算業務。 3.嚴格執行銀行有關結算制度規定，對稽核人員審核簽章、手續齊備的付款憑證進行覆核後辦理付款手續。 4.審核支票內容，確保收入支票和付出支票正確無誤。 5.配合財務部經理根據酒店經營計畫、基建投資計畫等編制現金流量表與資金預算表。

二、董事、監察人、總經理、副總經理、協理、各部門及分支機構主管資料

(一)董事及監察人資料

1. 董事及監察人

職稱	姓名	選任日期	任期	初次選任日期	還任時持有股份		現在持有股份		配偶、未成年子女現在持有股份		利用他人名義持有股份		主要經(學)歷	目前所在集團及其他公司之職務	職稱	姓名	關係
					股數	持股比例	股數	持股比例	股數	持股比例	股數	持股比例					
董事長	侯尊中	2009.12.21	3年	2009.12.21	-	-	-	-	-	-	-	-	南加州大學資訊系研究所 曾任美國 BNL 集團董事長 曾任北京華強科技協會創辦人及北京分會秘書長 曾任中理合集團非執行董事 現任 CCIP 中聯置業基金有限公司董事	北京市政府投資顧問	監察人	侯尊仁	二親等
董事	Furama Hotels International Management Inc. 代表人：黃杰偉	2009.12.21	3年	2009.12.21	7,482,435	34.01	7,706,908	30.03	-	-	-	-	東洋師大學財務工程碩士	Ever Win Enterprises 董事	無	無	無
董事	Furama Hotels International Management Inc. 代表人：吳盛良	2009.12.21	3年	2009.12.21	7,482,435	34.01	7,706,908	30.03	-	-	-	-	國立中山大學碩士	捷利銀行有限公司董事長、全真銀行股份有限公司董事、中德兩岸旅行協會理事、日寶食品工業股份有限公司監察人、高雄義學學院講師	無	無	無
董事	Luxury Dynasty Company Limited 代表人：楊雲精	2009.12.21	3年	2009.12.21	3,234,000	14.7	3,331,020	12.98	-	-	-	-	台灣大學法律碩士 德國圖賓根大學法學博士	政治大學法律系專任副教授	無	無	無
獨立董事	劉祖德	2009.12.21	3年	2009.12.21	-	-	-	-	-	-	-	-	哥倫比亞大學企業管理碩士	AXIAL GROUP 董事	無	無	無
獨立董事	莊杰友	2009.12.21	3年	2009.12.21	-	-	-	-	-	-	-	-	新加坡南洋大學學士	新加坡註冊會計師、Asia Pacific Breweries Limited 財務經理	無	無	無
獨立董事	薛彬彬 (臺灣)	2009.12.21	3年	2009.12.21	-	-	-	-	-	-	-	-	淡江大學財金所碩士	大京管理顧問股份有限公司總經理、新普科技股份有限公司獨立董事、亞砂科技股份有限公司獨立董事、友旺科技股份有限公司董事、互信科技股份有限公司董事、中益電子股份有限公司監察人、新麗村股份有限公司監察人	無	無	無
監察人	侯翠杏	2009.12.21	3年	2009.12.21	-	-	-	-	-	-	-	-	奧克拉荷馬州立大學環境藝術碩士	保誠投資基金會執行長、東和鋼鐵企業有限公司董事、和泰投資事業(股)有限公司監察人、瑞和成建設開發(股)有限公司監察人、泰泰大飯店(股)有限公司董事	無	無	無
監察人	康崇賢	2009.12.21	3年	2009.12.21	-	-	-	-	-	-	-	-	紐約大學會計學博士	國立政治大學會計系副教授 新普科技股份有限公司監察人 昱晶能源股份有限公司監察人 文季科技股份有限公司監察人	無	無	無
監察人	Adventure Chanting Company Limited 代表人：侯尊仁	2009.12.21	3年	2009.12.21	1,958,000	8.9	2,016,740	7.86	-	-	-	-	南加州大學生物系 南加州大學神經科學院院博士	榮推神經專科醫師 美缺企業有限公司董事	董事長	侯尊中	二親等

2010年12月30日

2.法人股東之主要股東

(1)法人股東之主要股東

2010年12月30日

法人股東名稱	法人股東之主要股東及其持股比例
Adventure Chartering Company Limited	Expect High Holdings Limited 100%
Furama Hotels International Management Inc.	Expect High Holdings Limited 100%
Luxury Dynasty Company Limited	Cover Vision Holdings Limited 100%

(2)主要股東為法人者其其主要股東

2010年12月30日

法人股東名稱	法人股東之主要股東及其持股比例
Expect High Holdings Limited	GM Services Limited 100%
Cover Vision Holdings Limited	H&T Capital Limited 100%

3.董事及監察人所具專業知識及獨立性資料

姓名	是否具有五年以上工作經驗 及下列專業資格			符合獨立性情形(註)										兼任 其他 發 司 董 數	其 公 開 公 立 家
	條件 商務、法務、 財務、會計或 公司業務所 須相關科系 之公私立大 專院校講師 以上	法官、檢察 官、律師、會 計師或其他與 公司業務所需 之國家考試及 格領有證書之 專門職業及技 術人員	商務、法 務、財 務、會 計或公 司業 務所 須之 工作 經驗	1	2	3	4	5	6	7	8	9	10		
侯尊中			✓							✓		✓	✓		
Furama Hotels International Management Inc. 代表人：黃杰偉			✓	✓		✓	✓	✓	✓	✓	✓	✓			
Furama Hotels International Management Inc. 代表人：吳盈良	✓		✓	✓		✓	✓	✓	✓	✓	✓	✓			
Luxury Dynasty Company Limited 代表人：楊雲驊	✓	✓	✓	✓		✓	✓	✓	✓	✓	✓	✓			
薛彬彬			✓	✓	✓	✓	✓	✓	✓	✓	✓	✓	✓	✓	2
莊杰友		✓	✓	✓	✓	✓	✓	✓	✓	✓	✓	✓	✓		
劉祖德		✓	✓	✓	✓	✓	✓	✓	✓	✓	✓	✓	✓		
侯翠杏			✓	✓		✓	✓	✓	✓	✓	✓	✓	✓		
康榮寶	✓		✓	✓		✓	✓	✓	✓	✓	✓	✓	✓		
Adventure Chartering Company Limited 代表人：侯尊仁			✓	✓		✓		✓	✓	✓		✓			

註 1：各董事、監察人符合下述各條件者，請於各條件代號下方空格中打“✓”。

- (1)非為公司或其關係企業之受僱人。
- (2)非公司或其關係企業之董事、監察人(但如為公司或其母公司、公司直接及間接持有表決權之股份超過百分之五十之子公司之獨立董事者，不在此限)。
- (3)非本人及其配偶、未成年子女或以他人名義持有公司已發行股份總額百分之一以上或持股前十名之自然人股東。
- (4)非前三款所列人員之配偶、二親等以內親屬或五親等以內直系血親親屬。
- (5)非直接持有公司已發行股份總額百分之五以上法人股東之董事、監察人或受僱人，或持股前五名法人股東之董事、監察人或受僱人。
- (6)非與公司有財務或業務往來之特定公司或機構之董事(理事)、監察人(監事)、經理人或持股百分之五以上股東。
- (7)非為公司或關係企業提供商務、法務、財務、會計等服務或諮詢之專業人士、獨資、合夥公司或機構之企業主、合夥人、董事(理事)、監察人(監事)、經理人及其配偶。
- (8)未與其他董事間具有配偶或二親等以內之親屬關係。
- (9)未有公司法第 30 條各款情事之一。
- (10)未有公司法第 27 條規定以政府、法人或其代表人當選。

(二) 總經理、副總經理、協理、各部門及分支機構主管資料：

2011年4月30日

職稱	姓名	就任日期	持有股份		配偶、未成年子女持有股份		利用他人名義持有股份		主要經(學)歷	目前兼任其他公司之職務	具配偶或二親等以內關係之經理人		經理人取得證券認證情形
			股數	持股比例	股數	持股比例	股數	持股比例			職稱	姓名	
總經理	侯尊中	2009.12.21	-	-	-	-	-	-	南加州大學資訊系研究所。 曾任美國 BNI 集團董事長。 曾任北京華源科技協會創辦人 & 北京分會秘書長。 曾任中經合集團非執行董事。 現任 CCIP 中聯置業基金 I 有限公司董事	北京市政府投資顧問	無	無	無
資深副總經理	葉威權	2008.04.01	-	-	-	-	-	-	澳洲新南威爾士大學管理研究院取得 MBA 學歷。 曾任富麗華集團副總裁。 曾任富麗華澳洲酒店總經理。	無	無	無	無
董事長室副總經理	侯嘉禎	2009.12.21	-	-	-	-	-	-	畢業於美國加州立大學國際商業學系。 曾任元富證券股份有限公司財富管理部副總裁。 曾任 CSC Financial Services Co. Ltd. 副總裁。 曾任 Capital Financial Advisory Co. Ltd. 助理副總裁。 曾任英商渣打銀行經理。	無	無	無	無
財務中心副總經理	羅莉萍	2008.06.23	-	-	-	-	-	-	註冊會計師。 曾任格林豪泰(GreenTree Inn)酒店管理有限公司財務經理。	無	無	無	無
行政中心副總經理	雷英	2005.08.17	-	-	-	-	-	-	曾任上海喜士多便利連鎖有限公司財務經理。 律師 & 房地產經紀師。	無	無	無	無
運營總監	孫文利	2009.09.17	-	-	-	-	-	-	曾任神州商旅酒店的運營總監。	無	無	無	無
銷售部經理	張燕	2008.06.10	-	-	-	-	-	-	曾任職於包括攜程網等酒店業。	無	無	無	無
運營部經理兼代店長	楊志剛	2008.05.18	-	-	-	-	-	-	畢業於南京旅遊學校酒店管理專業。 曾任職於格林豪泰連鎖酒店集團總部。	無	無	無	無
店長	鐘璇	2005.09.02	-	-	-	-	-	-	曾任鉅麗酒店等酒店業。	無	無	無	無
店長	胡劍	2008.06.16	-	-	-	-	-	-	曾任包括武漢天安假日酒店。	無	無	無	無
店長	唐嵐	2008.06.16	-	-	-	-	-	-	國際商務學院酒店專業畢業。 曾任職於國都酒店在內的外資酒店及星級酒店。	無	無	無	無
店長	葛佩靜	2009.09.07	-	-	-	-	-	-	畢業於華東師範大學。 曾任如家酒店等外資連鎖酒店。	無	無	無	無

職稱	姓名	就任日期	持有股份		配偶、未成年子女持有股份		利用他人名義持有股份		主要經(學)歷	目前兼任其他公司之職務	具配偶或二親等以內關係之經理人			經理人取得工認證情形
			股數	持股比例	股數	持股比例	股數	持股比例			職稱	姓名	關係	
店長	張瑞萍	2010.09.03	-	-	-	-	-	-	畢業於山西大學酒店管理專業。 曾任職於北京黃河京都大酒店等星級酒店和連鎖酒店。	無	無	無	無	無
店長	仇秀花	2010-8-24	-	-	-	-	-	-	畢業於牡丹江市師範學校日語專業。 曾任職於北京神州酒店 / 漢庭酒店 / 萬事達酒店總經理。	無	無	無	無	無
店長	晏志勇	2010-9-13	-	-	-	-	-	-	畢業於武漢廣播電視大學工商管理專業。 曾任職於北京神州商旅酒店總經理。	無	無	無	無	無
店長	王瑾	2010-11-3	-	-	-	-	-	-	畢業於山東財政學院會計學專業。 曾任職於上海雅特酒店 / 上海晶致酒店總經理。	無	無	無	無	無
店長	彭常	2010-11-29	-	-	-	-	-	-	畢業於成都鳳凰庭酒店運營總監。 曾任職於成都鳳凰庭酒店 / 上海格林豪泰酒店總經理。	無	無	無	無	無
店長	吳松	2010-12-16	-	-	-	-	-	-	畢業於四川省經濟管理幹部學院金融與證券專業。 曾任職於深圳七天連鎖酒店總經理。 曾任職於重慶逸居酒店連鎖管理公司片區管理。	無	無	無	無	無
稽核主管	許茹宜	2010-12-30	-	-	-	-	-	-	畢業於淡江大學會計學專業。 曾任職於欣臨公司會計經理。 曾任職於一品光學公司稽核經理。	無	無	無	無	無

(三)最近年度支付董事、監察人、總經理及副總經理之酬金

1. 董事之酬金

單位：新台幣千元

職稱	姓名	董事酬金				兼任員工領取相關酬金				A、B、C、D、E、F及G等七項總額占稅後純益之比例	有無領取自子公司以外轉投資事業酬金				
		報酬(A)	退職退休金(B)	盈餘分配之酬勞(C)	業務執行費用(D)	A、B、C及D等四項總額占稅後純益之比例	薪資、獎金及特支費等(E)(註)	退職退休金(F)	盈餘分配員工紅利(G)			員工認股權憑證得認購股數(H)			
									本公司				合併報表內所有公司	本公司	合併報表內所有公司
董事長	侯尊中	0	0	0	0	本公司	合併報表內所有公司	本公司	合併報表內所有公司	0	0	0	0	0	0
董事	Furama Hotels International Management Inc. 代表人：黃杰偉	0	0	0	0	本公司	合併報表內所有公司	本公司	合併報表內所有公司	0	0	0	0	0	0
董事	Furama Hotels International Management Inc. 代表人：吳盈良	0	0	0	0	本公司	合併報表內所有公司	本公司	合併報表內所有公司	0	0	0	0	0	0
董事	Luxury Dynasty Company Limited 代表人：楊雲驊	0	0	0	0	本公司	合併報表內所有公司	本公司	合併報表內所有公司	0	0	0	0	0	0
獨立董事	劉祖德														
獨立董事	莊杰友														
獨立董事	薛彬彬														

酬金級距表

給付本公司各個董事酬金級距	董事姓名	
	前四項酬金總額(A+B+C+D)	前七項酬金總額(A+B+C+D+E+F+G)
低於 2,000,000 元	本公司 侯尊中、黃杰偉、吳盈良、楊雲驊、劉祖德、莊杰友、薛彬彬	本公司 侯尊中、黃杰偉、吳盈良、楊雲驊、劉祖德、莊杰友、薛彬彬
2,000,000 元(含)~5,000,000 元	同左	同左
5,000,000 元(含)~10,000,000 元	同左	同左
10,000,000 元(含)~15,000,000 元	同左	同左
15,000,000 元(含)~30,000,000 元	同左	同左
30,000,000 元(含)~50,000,000 元	同左	同左
50,000,000 元(含)~100,000,000 元	同左	同左
100,000,000 元以上	同左	同左
總計	7人	7人

2. 監察人之酬金

單位：新台幣仟元

職稱	姓名	監察人酬金						A、B 及 C 等三項總額占稅後純益之比例		有無領取來自子公司以外轉投資事業酬金
		報酬(A)		盈餘分配之酬勞(B)		業務執行費用(C)		本公司	合併報表內所有公司	
		本公司	合併報表內所有公司	本公司	合併報表內所有公司	本公司	合併報表內所有公司			
監察人	侯翠杏									
監察人	康榮寶									
監察人	Adventure Chartering Company Limited 代表人：侯尊仁	0	0	0	0	0	0	0	0	無

酬金級距表

給付本公司各個監察人酬金級距	監察人姓名	
	本公司	合併報表內所有公司 D
低於 2,000,000 元	侯翠杏、康榮寶、侯尊仁	侯翠杏、康榮寶、侯尊仁
2,000,000 元(含)~5,000,000 元	—	—
5,000,000 元(含)~10,000,000 元	—	—
10,000,000 元(含)~15,000,000 元	—	—
15,000,000 元(含)~30,000,000 元	—	—
30,000,000 元(含)~50,000,000 元	—	—
50,000,000 元(含)~100,000,000 元	—	—
100,000,000 元以上	—	—
總計	3 人	3 人

3. 總經理及副總經理之酬金

單位：新台幣仟元

職稱	姓名	薪資(A)		退職退休金(B)		獎金及特支費等等(C)		盈餘分配之員工紅利金額(D)				A、B、C及D等四項總額占稅後純益之比例(%)		取得員工認股權憑證數額		有無來自子公司以外投資事業酬金	
		本公司	合併報表內所有公司	本公司	合併報表內所有公司	本公司	合併報表內所有公司	現金紅利金額	股票紅利金額	現金紅利金額	股票紅利金額	本公司	合併報表內所有公司	本公司	合併報表內所有公司		
總經理	侯尊中																
資深副總經理	葉威禮																
董事長室副總經理	侯嘉禎	2,159	2,159	-	-	437	437	-	-	-	-	6.64%	6.64%	-	-		
財務中心副總經理	羅莉萍																
行政中心副總經理	雷英																

酬金級距表

給付本公司各個總經理及副總經理酬金級距	總經理及副總經理姓名	
	本公司	合併報表內所有公司
低於 2,000,000 元	侯尊中、葉威禮、侯嘉禎、羅莉萍、雷英	侯尊中、葉威禮、侯嘉禎、羅莉萍、雷英
2,000,000 元(含)~5,000,000 元	-	-
5,000,000 元(含)~10,000,000 元	-	-
10,000,000 元(含)~15,000,000 元	-	-
15,000,000 元(含)~30,000,000 元	-	-
30,000,000 元(含)~50,000,000 元	-	-
50,000,000 元(含)~100,000,000 元	-	-
100,000,000 元以上	-	-
總計	5 人	5 人

4.配發員工紅利之經理人姓名及配發情形：本公司並無配發員工紅利之情形

(四)分別比較說明本公司及合併報表所有公司於最近二年度支付本公司董事、監察人、總經理及副總經理酬金總額占稅後純益比例之分析並說明給付酬金之政策、標準與組合、訂定酬金之程序與經營績效及未來風險之關聯性。

	2009 年度				2010 年度			
	酬金總額 (仟元)		佔稅後純益 比例(%)		酬金總額 (仟元)		佔稅後純益 比例(%)	
	本公司	合併報 表內所 有公司	本公司	合併報 表內所 有公司	本公司	合併報 表內所 有公司	本公司	合併報 表內所 有公司
董事	—	—	—	—	—	—	—	—
監察人	—	—	—	—	—	—	—	—
總經理及副總經理	1,077	1,077	3.95%	3.95%	2,596	2,596	6.64%	6.64%
總計	1,077	1,077	3.95%	3.95%	2,596	2,596	6.64%	6.64%

說明：公司給付總經理及副總經理的酬金包含基本工資、績效工資及業務執行費，基本工資根據級別而定，績效工資根據所考核單位月度 GOP 完成情況而定，業務執行費根據工作性質及級別而定。

訂定酬金之程序

	副總經理及總監級別	酒店總經理及集團部門經理級別
薪資建議	集團人力資源部	集團人力資源部
審核	—	運營總監
最終核准	集團總經理	集團副總經理

三、公司治理運作情形

(一)董事會運作情形

2010 年度及截至 2011 年 3 月 29 日止董事會開會 7 次，董事監察人出席情形如下：2009 年度董事會開會 2 次，董事監察人出席情形如下：

職稱	姓名	實際出席(列)席次數	委託出席次數	實際出席(列)席率(%)	備註
董事長	侯尊中	7	0	100%	
獨立董事	薛彬彬	7	0	100%	2009 年 12 月 21 日當選
獨立董事	莊杰友	6	0	86%	2009 年 12 月 21 日當選
獨立董事	劉祖德	6	1	86%	2009 年 12 月 21 日當選
董事	Furama Hotels International Management Inc. 代表人：黃杰偉	3	4	43%	2009 年 12 月 21 日當選
董事	Furama Hotels International Management Inc. 代表人：吳盈良	6	0	86%	2009 年 12 月 21 日當選
董事	Luxury Dynasty Company Limited 代表人：楊雲驊	6	1	86%	2009 年 12 月 21 日當選
監察人	侯翠杏	6	0	86%	2009 年 12 月 21 日當選
監察人	康榮寶	5	0	71%	2009 年 12 月 21 日當選
監察人	Adventure Chartering Company Limited 代表人：侯尊仁	7	0	100%	2009 年 12 月 21 日當選

其他應記載事項

- 一、證交法第 14 條之 3 所列事項暨其他經獨立董事反對或保留意見且有紀錄或書面聲明之董事會議決事項，應敘明董事會日期、期別、議案內容、所有獨立董事意見及公司對獨立董事意見之處理：無。
- 二、董事對利害關係議案迴避之執行情形，應敘明董事姓名、議案內容、應利益迴避原因以及參與表決情形：

第一屆第六次董事會案由三

因牽涉到侯尊中總經理個人之指派及案由四之競業禁止，另依公司法第 26 條規定經理人之報酬須董事會通過，是以併同討論侯尊中總經理之報酬問題，請侯尊中總經理迴避，並由董事間推選薛彬彬做為代理主席，代理案由三級案由四之討論。

本議案經代理主席徵詢全體出席董事無異議照案通過，侯尊中總經理之報酬比照同業水準每月新台幣 20 萬元，生效日期為民國 100 年 1 月 1 日。
- 三、當年度及最近年度加強董事會職能之目標(例如設立審計委員會、提昇資訊透明度等)與執行情形評估：無。

(二)監察人參與董事會運作情形：

2010 年度及截至 2011 年 3 月 29 日止董事會開會 7 次，監察人列席情形如下：

職 稱	姓 名	實際列席 次數(B)	實際列席率 (%)(B/A)	備 註
監察人	侯翠杏	6	86%	2009 年 12 月 21 日當選
監察人	康榮寶	5	71%	2009 年 12 月 21 日當選
監察人	Adventure Chartering Company Limited 代表人：侯尊仁	7	100%	2009 年 12 月 21 日當選
<p>其他應記載事項：</p> <p>一、監察人之組成及職責：</p> <p>監察人與公司員工及股東之溝通情形：本公司之員工及股東如有需要可隨時聯絡。</p> <p>監察人與內部稽核主管及會計師之溝通情形：</p> <p>1.稽核主管於稽核項目完成之次月向監察人提報稽核報告，監察人並無反對意見。</p> <p>2.稽核主管列席公司定期性董事會並作稽核業務報告，監察人並無反對意見。</p> <p>3.監察人定期與會計師以書面或會議方式進行財務狀況溝通。</p> <p>二、監察人列席董事會如有陳述意見，應敘明董事會日期、期別、議案內容、董事會決議結果以及公司對監察人陳述意見之處理：無。</p>				

(三)公司治理運作情形及其與上市上櫃公司治理實務守則差異情形及原因

項 目	運作情形	與上市上櫃 公司治理實 務守則差異 情形及原因
<p>一、公司股權結構及股東權益</p> <p>(一)公司處理股東建議或糾紛等問題之方式</p> <p>(二)公司掌握實際控制公司之主要股東及主要股東之最終控制者名單之情形</p> <p>(三)公司建立與關係企業風險控管機制及防火牆之方式</p>	<p>(一)本公司由發言人處理股東建議及糾紛等問題，若糾紛涉及法律問題則委由律師處理。</p> <p>(二)本公司由股務代理機構負責。</p> <p>(三)依本集團相關內部控制制度規定辦理。</p>	無顯著差異。
<p>二、董事會之組成及職責</p> <p>(一)公司設置獨立董事之情形</p> <p>(二)定期評估簽證會計師獨立性之情形</p>	<p>(一)本公司設有三席獨立董事。</p> <p>(二)本公司簽證會計師對於委辦事項及其本身有直接或間接利害關係者已迴避，並由董事會定期評估簽證會計師之獨立性。</p>	無顯著差異。
<p>三、建立與利害關係人溝通管道之情形</p>	<p>本公司設有發言人，處理有關公司對外關係及利害關係人事宜。</p>	無顯著差異。
<p>四、資訊公開</p> <p>(一)公司架設網站，揭露財務業務及公司治理資訊之情形</p> <p>(二)公司採行其他資訊揭露之方式(如架設英文網站、指定專人負責公司資訊之蒐集及揭露、落實發言人制度、法人說明會過程放置公司網站等)</p>	<p>(一)本公司財務業務及公司治理相關資訊皆依規定揭露於公開資訊觀測站。</p> <p>(二)有專人負責公司資訊蒐集及資訊揭露工作，並落實發言人制度。</p>	無顯著差異。

項 目	運作情形	與上市上櫃公司 治理實務守則差異 情形及原因
五、公司設置提名、薪酬或其他各類功能性委員會之運作情形	本公司目前無設置提名、薪酬或其它各類功能性委員會等。	若有法令或實際必要之考量時將依公司治理實務守則及相關法令辦理。
六、公司如依據「上市上櫃公司治理實務守則」訂有公司治理實務守則者，請敘明其運作與所訂公司治理實務守則之差異情形： 本公司目前未訂定「公司治理實務守則」，惟已訂定股東會議事規則、董事會議事規則及內控制度等，推動公司治理之運作。		
七、其他有助於瞭解公司治理運作情形之重要資訊： 1.公司董事及監察人均不定期參與財務、業務及商務等專業進修，惟日後亦將安排「上市上櫃公司董事、監察人進修推行要點」參考範例進修體系之相關課程。 2.公司將持續評估董事與監察人所負職責之重大性，以考量於適當時機為其購買責任保險。 3.公司極重視企業整體運作與社會責任之互動關係。		
八、如有公司治理自評報告或委託其他專業機構之公司治理評鑑報告者，應敘明其自評(或委外評鑑)結果、主要缺失(或建議)事項及改善情形：無。		

(四)公司如有設置薪酬委員會者，應揭露其組成、職責及運作情形：無。

(五)履行社會責任情形：

專案	運作情形	與上市上櫃公司 企業社會責任 實務守則差異 情形及原因
<p>一、落實推動公司治理</p> <p>(一)公司訂定企業社會責任政策或制度，以及檢討實施成效之情形。</p> <p>(二)公司設置推動企業社會責任專(兼)職單位之運作情形。</p> <p>(三)公司定期舉辦董事、監察人與員工之企業倫理教育訓練及宣導事項，並將其與員工績效考核系統結合，設立明確有效之獎勵及懲戒制度之情形。</p>	<p>(一)本公司目前尚未訂定企業社會責任實務守則，惟公司仍遵守法令及章程之規定，並考量國內外企業社會責任之發展趨勢、公司本身整體營運活動，推動企業各項社會活動。</p> <p>(二)本公司尚未設置推動企業社會責任專(兼)職單位。</p> <p>(三)公司不定期舉辦董事、監察人座談會，及員工座談會，宣導企業倫理。員工可輕易查詢相關員工行為準則，也與員工績效考核系統結合，設立明確有效之獎勵及懲戒機制。</p>	<p>(一)未來將研議訂定相關政策。</p> <p>(二)無重大差異</p>
<p>二、發展永續環境</p> <p>(一)公司致力於提升各項資源之利用效率，並使用對環境負荷衝擊低之再生物料之情形。</p>	<p>(一)公司設有專人負責公司整體環境資源規劃，提升各項資源利用效率。因旅館業非高度污染之重工業，故較無使用對環境</p>	<p>無重大差異</p>

專案	運作情形	與上市上櫃公司企業社會責任實務守則差異情形及原因
<p>(二)公司依其產業特性建立合適之環境管理制度之情形。</p> <p>(三)設立環境管理專責單位或人員，以維護環境之情形。</p> <p>(四)公司注意氣候變遷對營運活動之影響，制定公司節能減碳及溫室氣體減量策略之情形。</p>	<p>衝擊之再生物料之情形。</p> <p>(二)公司定期收集與評估營運活動對自然環境所造成影響之充分且及時之資訊，並建立可衡量之目標，及檢討環境永續宗旨或目標之進展。</p> <p>(三)設有環安衛生專責人員，維護環境。</p> <p>(四)公司依營運活動之情形，宣導公司各部門、人員節能減排，推動各項節能措施，降低公司營運對環境之衝擊。</p>	
<p>三、維護社會公益</p> <p>(一)公司遵守相關勞動法規，保障員工之合法權益，建立適當之管理方法與程式之情形。</p> <p>(二)公司提供員工安全與健康之工作環境，並對員工定期實施安全與健康教育之情形。</p> <p>(三)公司制定並公開其消費者權益政策，以及對其產品與服務提供透明且有效之消費者申訴程式之情形。</p> <p>(四)公司與供應商合作，共同致力提升企業社會責任之情形。</p> <p>(五)公司藉由商業活動、實物捐贈、企業志工服務或其他免費專業服務，參與社區發展及慈善公益團體相關活動之情形。</p>	<p>(一)公司遵循勞動法等相關勞動法規，並編制員工手冊，定期舉辦勞資會議，提供員工表達意見之途徑，並使其充分瞭解公司營運活動。</p> <p>(二)提供員工安全與健康之工作環境，包括提供必要之健康與急救設施等，並對員工定期實施安全與健康教育，並致力於降低對員工安全與健康之危害，預防職業災害。</p> <p>(三)公司屬服務業性質，遵循政府法規及相關國際準則，不得有欺騙、誤導、詐欺或其他任何破壞客戶信任、損害客戶權益之行為。</p> <p>(四)本公司對於採購對象，未來將其對於綠色環保之實施制度列入考量，共同致力提升企業社會責任。</p> <p>(五)公司鼓勵員工對社會公益事務投入及贊助，並積極參與社區發展及慈善公益團體活動。</p>	無重大差異
<p>四、加強資訊揭露</p> <p>(一)公司揭露具攸關性及可靠性之企業社會責任相關資訊之方式。</p> <p>(二)公司編制企業社會責任報告書，揭露推動企業社會責任之情形。</p>	<p>(一)公司依據相關法令將公司相關資訊及重大訊息資訊公開於公開資訊觀測站。</p> <p>(二)公司尚未編制企業社會責任報告書，惟仍積極落實推動公司治理，發展永續環境及維護社會公益。</p>	無重大差異

專案	運作情形	與上市上櫃公司企業社會責任實務守則差異情形及原因
五、	<p>公司如依據「上市上櫃公司企業社會責任實務守則」訂有本身之企業社會責任守則者，請敘明其運作與所訂守則之差異情形：</p> <p>本公司並未訂有本身之企業社會責任實務守則，惟其相關運作均會按照“上市上櫃公司企業社會責任實務守則”予以執行。</p>	
六、	<p>其他有助於瞭解企業社會責任運作情形之重要資訊（如公司對環保、社區參與、社會貢獻、社會服務、社會公益、消費者權益、人權、安全衛生與其他社會責任活動所採行之制度與措施及履行情形）：</p> <ol style="list-style-type: none"> 1、旅遊業非重度污染之重工業，並無嚴重之環境污染問題，然公司對於垃圾實施分類處理、辦公室回收紙類、鐵鋁罐等資源垃圾，酒店內設施也陸續淘汰換為節能設備，相關的污染防治設施本公司相當重視，一切依主管機關規定辦理，務必達到政府各項環保標準。 2、提供大學生實習機會，本公司目前與多家大學合作。 3、出席國內外旅展，及各式政策研討會進行討論和經驗分享。 4、切實維護消費者權益，保障消費者投訴、建議等管道通暢。 	
七、	<p>公司產品或企業社會責任報告書如有通過相關驗證機構之查證標準，應加以敘明：</p> <p>本公司營業專案為旅館業，已榮獲多項殊榮，如“最佳商務酒店”、“最具發展價值酒店連鎖品牌”等，以提高顧客滿意度為標準，所服務之專案均依相關作業程式和辦法來處理。</p>	

(六)公司履行誠信經營情形及採行措施

1. 本公司遵循公司法、證券交易法、商業會計法、上市上櫃相關規章或其他商業行為有關法令，以作為落實誠信經營之基本。
2. 本公司【董事會議事規範】中訂有董事利益迴避制度，董事對於會議事項，與其自身或其代表之法人有利害關係，致有害於公司利益之虞者，得陳述意見及答詢，不得加入討論及表決，且討論及表決時應予迴避，並不得代理其他董事行駛其表決權。
3. 本公司訂有資訊保密制度，董事、監察人、經理人及受雇人不得洩露所知悉之內部重大資訊予他人，不得向知悉本公司內部重大資訊之人探詢或搜集與個人職務不相關之公司未公開內部重大資訊，對於非因執行業務得知本公司未公開之內部重大資訊亦不得向其他人洩露。
4. 為確保誠信經營之落實，本公司建立有效之會計制度及內部控制制度，內部稽核人員並定期查核各項制度遵循情形。

(七)公司如有訂定公司治理守則及相關規章者，應揭露其查詢方式

本公司尚未訂定公司治理守則，但訂有「董事會議事規則」、「董事選舉辦法」、「股東會議事規則」及「關係人之交易管理辦法」等相關規章，已依據公司治理精神運作及執行公司治理相關規範，將透過修訂相關管理辦法，加強資訊透明度與強化董事會職能等措施，推動公司治理之運作。

(八)其他足以增進對公司治理運作情形之瞭解的重要資訊，得一併揭露：無。

(九)內部控制制度執行狀況

1.內部控制聲明書



富驛酒店集團有限公司

內部控制制度聲明書

日期：100年03月29日

本公司民國九十九年度之內部控制制度，依據自行檢查的結果，謹聲明如下：

- 一、本公司確知建立、實施和維護內部控制制度係本公司董事會及經理人之責任，本公司業已建立此一制度。其目的係在對營運之效果及效率(含獲利、績效及保障資產安全等)、財務報導之可靠性及相關法令之遵循等目標的達成，提供合理的確保。
- 二、內部控制制度有其先天限制，不論設計如何完善，有效之內部控制制度亦僅能對上述三項目標之達成提供合理的確保；而且，由於環境、情況之改變，內部控制制度之有效性可能隨之改變。惟本公司之內部控制制度設有自我監督之機制，缺失一經辨認，本公司即採取更正之行動。
- 三、本公司係依據「公開發行公司建立內部控制制度處理準則」（以下簡稱「處理準則」）規定之內部控制制度有效性之判斷項目，判斷內部控制制度之設計及執行是否有效。該「處理準則」所採用之內部控制制度判斷項目，係為依管理控制之過程，將內部控制制度劃分為五個組成要素：1.控制環境，2.風險評估，3.控制作業，4.資訊及溝通，及5.監督。每個組成要素又包括若干項目。前述項目請參見「處理準則」之規定。
- 四、本公司業已採用上述內部控制制度判斷項目，檢查內部控制制度之設計及執行的有效性。
- 五、本公司基於前項檢查結果，認為本公司於民國九十九年十二月三十一日的內部控制制度（含對子公司之監督與管理），包括知悉營運之效果及效率目標達成之程度、財務報導之可靠性及相關法令之遵循有關的內部控制制度等之設計及執行係屬有效，其能合理確保上述目標之達成。
- 六、本聲明書將成為本公司年報及公開說明書之主要內容，並對外公開。上述公開之內容如有虛偽、隱匿等不法情事，將涉及證券交易法第二十條、第三十二條、第一百七十一條及第一百七十四條等之法律責任。
- 七、本聲明書業經本公司民國一十年三月二十九日董事會通過，出席董事七人中，無人持反對意見，均同意本聲明書之內容，併此聲明。

富驛酒店集團有限公司

董事長：侯尊中



總經理：侯尊中



2.委託會計師專案審查內部控制制度者，應揭露會計師審查報告

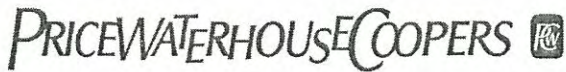

富驛酒店集團有限公司
內部控制制度審查報告

資誠聯合會計師事務所
PricewaterhouseCoopers, Taiwan
11012台北市基隆路一段333號27樓
27F, 333 Keelung Rd., Sec. 1
Taipei, Taiwan 11012
Tel: (886) 2 2729 6666
Fax: (886) 2 2757 6371
www.pwc.com/tw

後附富驛酒店集團有限公司民國九十九年八月十二日謂經評估認為其與財務報導及保障資產安全有關之內部控制制度，於民國九十八年七月一日至九十九年六月三十日係有效設計及執行之聲明書，業經本會計師審查竣事。維持有效之內部控制制度及評估其有效性係公司管理階層之責任，本會計師之責任則為根據審查結果對公司內部控制制度之有效性及上開公司之內部控制制度聲明書表示意見。

本會計師係依照「公開發行公司建立內部控制制度處理準則」及一般公認審計準則規劃並執行審查工作，以合理確信公司上述內部控制制度是否在所有重大方面維持有效性。此項審查工作包括瞭解公司內部控制制度、評估管理階層評估整體內部控制制度有效性之過程、測試及評估內部控制制度設計及執行之有效性，以及本會計師認為必要之其他審查程序。本會計師相信此項審查工作可對所表示之意見提供合理之依據。

任何內部控制制度均有其先天上之限制，故富驛酒店集團有限公司上述內部控制制度仍可能未能預防或偵測出業已發生之錯誤或舞弊。此外，未來之環境可能變遷，遵循內部控制制度之程度亦可能降低，故在本期有效之內部控制制度，並不表示在未來亦必有效。

依本會計師意見，依照「公開發行公司建立內部控制制度處理準則」之內部控制有效性判斷項目判斷，富驛酒店集團有限公司與財務報導及保障資產安全有關之內部控制制度，於民國九十八年七月一日至九十九年六月三十日之設計及執行，在所有重大方面可維持有效性；富驛酒店集團有限公司於民國九十九年八月十二日所出具謂經評估認為其上述與財務報導及保障資產安全有關之內部控制制度係有效設計及執行之聲明書，在所有重大方面則屬允當。

富驛酒店集團有限公司業已依照「公開發行公司取得或處分資產處理準則」、「公開發行公司資金貸與及背書保證處理準則」及「公開發行公司建立內部控制制度處理準則」針對取得或處分資產、從事衍生性商品交易、資金貸與他人之管理、為他人背書或提供保證之管理、關係人交易之管理、財務報表編製流程之管理及對子公司之監督與管理訂定相關作業程序。

富驛酒店集團有限公司於審查期間內，有資金貸與他人款項逾期、貸與餘額超限及核決程序未符合「公開發行公司資金貸與及背書保證處理準則」規定之情形，惟上述逾期及超限之貸與款項業於民國九十九年一月前全數收回，並於董事會及股東會通過資金貸與他人作業程序。

資誠聯合會計師事務所

會計師

許文冠
林鈞堯



行政院金融監督管理委員會證券期貨局

核准簽證文號：金管證六字第 0950105016 號

前財政部證券管理委員會

核准簽證文號：(85)台財證(六)第 68702 號

中華民國九十九年九月七日

(十)最近年度及截至年報刊印日止公司及其內部人員依法被處罰、公司對其內部人員違反內部控制制度之處罰、主要缺失與改善情形：無

(十一)最近年度及截至年報刊印日止，股東會及董事會之重要決議：

日期	會別	重要決議
2010.03.31	董事會	1.召開本公司 2010 年股東常會案。 2.受理 2010 年股東常會股東提案事宜案。 3.本公司簽證會計師變更案。
2010.04.29	董事會	1.本公司 2009 年度決算表冊案。 2.本公司 2009 年度盈餘分配案。 3.本公司擬辦理盈餘轉增資發行新股案。 4.本公司 2010 年度營運計劃案。 5.修訂本公司「內部控制制度」部份條文案。 6.修訂本公司「資金貸與他人作業程式」及「背書保證作業程式」部份條文案。 7.本公司會計制度案。 8.追認本公司 2010 年度內部稽核計畫案。 9.修訂本公司章程部份條文案。 10.本公司董監報酬及車馬費案。 11.本公司擬配合外國企業興櫃補辦公開發行案。 12.本公司擬配合上櫃掛牌申請辦理現金增資發行新提撥公開承銷案。 13.擬解除本公司經理人競業禁止限制案。 14.擬修改本公司 2010 年股東常會召集事由。
2010.06.24	股東會	1.盈餘轉增資發行新股案 2.修訂本公司章程部份條文案 3.修訂本公司「資金貸與他人作業程式」及「背書保證作業程式」部份條文案 4.本公司擬配合外國企業上興櫃補辦公開發行案 5.本公司擬配合上櫃掛牌申請辦理現金增資發行新股提撥公開承銷案
2010.08.12	董事會	1.訂定本公司 2009 年度盈餘轉增資發行新股之除權基準日、增資基準日相關事宜 2.本公司擬辦理 2010 年度現金增資發行普通股案 3.出具「內部控制聲明書」案 4.向銀行申請融資額度案
2010.09.08	董事會	1.承認九十九年上半年度合併財務報表 2.擬在台成立子公司案
2010.12.06	臨時董事會	1.為向金融機構新增融資額度案 2.擬授權董事長於此次臨時董事會議之日起一年內，對百分之百持有之子公司「台灣富驛酒店股份有限公司」若有短期融通資金之需，於新台幣一億二千萬元額度內對其資金貸與、依銀行掛牌利率機動計息，分次撥貸及循環動用案
2010.12.30	董事會	1.為申報次年度內部稽核計畫案 2.本公司稽核主管，因內部職位調整，擬辦理變更案

日期	會別	重要決議
		3.追認子公司董事、監察人代表人及總經理之指派 4.解除本公司經理人及上述案由三子公司董事、監察人代表人及總經理之競業禁止 5.為承認台灣富驛酒店投資案 6.為簽定台灣富驛酒店工程合約案 7.為本公司及子公司之明年度預算案 8.為子公司富驛時尚酒店管理發展(北京)有限公司現金收購杭州米蘭風尚酒店有限公司案
2011.03.29	董事會	1.本公司 2010 年度決算表冊案 2.本公司 2010 年度盈餘分配案 3.擬辦理盈餘轉增資發行新股案 4.為向安泰商業銀行承諾事項 5.修訂本公司「取得或處分資產處理作業程式」、「資金貸與他人作業程式」、「背書保證作業程式」及「對子公司之監督與管理辦法」部份條文案 6.本公司 2010 年度內控聲明書承認案 7.擬召開本公司 2011 年股東常會案 8.受理 2011 年股東常會股東提案事宜案 9.本公司 2011 年度營運計劃案 10.本公司因為「台灣富驛酒店股份有限公司」背書保證業務需要，在符合本公司背書保證作業程式所訂條件下，背書保證金額超過程式所訂額度，擬提請討論並經半數以上之董事對公司超限可能產生之損失具名聯保 11.為新增融資額度案 12.本公司擬申請股票上(市)櫃案 13.擬請全體股東放棄本公司股票初次上(市)櫃時採新股公開承銷應辦理之現金增資認股權利案 14.為配合本公司申請上(市)櫃，擬協調特定股東提撥已發行股份配合上(市)櫃公開承銷之過額配售，及協調股東在上(市)櫃掛牌後股票於一定期間集保

(十二)最近年度及截至年報刊印日止，董事或監察人對董事會通過重要決議有不同意見且有記錄或書面聲明者：無

(十三)最近年度及截至年報刊印日止，與財務報告有關人士（包括董事長、總經理、會計主管及內部稽核主管等）辭職解任之彙總

與財務報告有關人士辭職解任情形彙總表

2011年3月31日

職稱	姓名	到任日期	解任日期	辭職或解任原因
稽核中心副總經理	侯嘉禎	2009-12-21	2011-1-1	公司內部職務調整改任董事長室副總經理

四、會計師公費資訊

(一)會計師公費

會計師事務所名稱	會計師姓名		查核期間	備註
資誠聯合會計師事務所	林鈞堯	杜佩玲	2010.1.1~2010.12.31	無

單位：新臺幣仟元

金額級距		公費項目	審計公費	非審計公費	合計
1	低於 2,000 千元				
2	2,000 千元 (含) ~4,000 千元				
3	4,000 千元 (含) ~6,000 千元		V		V
4	6,000 千元 (含) ~8,000 千元				
5	8,000 千元 (含) ~10,000 千元				
6	10,000 千元 (含) 以上				

(二)給付簽證會計師、簽證會計師所屬事務所及其相關企業之非審計公費佔審計公費之比例達四分之一以上者，應揭露審計及非審計公費金額及非審計服務內容：無

(三)更換會計師事務所且更換年度所支付之審計公費較更換前一年度之審計公費減少者，應揭露更換前後審計公費金額及原因：無

(四)審計公費較前一年度減少達百分之十五以上者，應揭露審計公費減少金額、比例及原因：無

五、更換會計師資訊：無

六、公司之董事長、總經理、負責財務或會計事務之經理人，最近一年內曾任職於簽證會計師所屬事務所或其關係企業者：無。

七、最近年度及截至年報刊印日止，董事、監察人、經理人及持股比例超過百分之十之股東股權移轉及股權質押變動情形：

(一)董事、監察人、經理人及大股東股權變動情形：無。

(二)股權移轉資訊：無。

(三)股權質押資訊：無。

八、持股比例占前十名之股東，其相互間為財務會計準則公報第六號關係人或為配偶、二親等以內之親屬關係之資訊：

截至 2010 年 12 月 30 日

姓名	本人持有股份		配偶、未成年子女持有股份		利用他人名義合計持有股份		前十大股東相互間具有財務會計準則公報第六號關係人或為配偶、二親等以內之親屬關係者，其名稱或姓名及關係。		備註
	股數	持股比率	股數	持股比率	股數	持股比率	名稱(或姓名)	關係	
Furama Hotels International Management Inc. 代表人：黃杰偉、吳盈良	7,706,908	30.03%	-	-	-	-	-	-	
Luxury Dynasty Company Limited 代表人：楊雲驊	3,331,020	12.98%	-	-	-	-	-	-	
Adventure Chartering Company Limited 代表人：侯尊仁	2,016,740	7.86%	-	-	-	-	-	-	
Good Eagle International Limited	1,767,480	6.89%	-	-	-	-	-	-	
Hong Chen	1,549,610	6.04%	-	-	-	-	-	-	
第一金證券股份有限公司	1,247,731	4.86%							
Miracle One Corporation	908,097	3.54%	-	-	-	-	-	-	
3H Investment Inc.	661,084	2.58%	-	-	-	-	-	-	
Richard Robert Poe	591,255	2.30%	-	-	-	-	-	-	
Fine Union Management Limited	579,027	2.26%	-	-	-	-	-	-	

九、公司、公司之董事、監察人、經理人及公司直接或間接控制之事業對同一轉投資事業之持股數，並合併計算綜合持股比例：

綜合持股比例

截至 2010 年 12 月 31 日

單位：仟股

轉投資事業(註 1)	本公司投資		董事、監察人、經理人及直接或間接控制事業之投資		綜合投資	
	股數	持股比例	股數	持股比例	股數	持股比例
富驛國際酒店管理有限公司(HK)	73,019	100%	—	—	73,019	100%
富驛時尚酒店管理發展(北京)有限公司	—	—	註 1	100%	註 1	100%
中聯時代酒店管理(北京)有限公司	—	—	註 1	100%	註 1	100%
中聯時代酒店管理發展(北京)有限公司上海徐家匯分公司	—	—	註 1	註 2	註 1	註 2
中聯時代酒店管理發展(北京)有限公司上海陸家嘴分公司	—	—	註 1	註 2	註 1	註 2
北京富尚酒店管理發展有限公司	—	—	註 1	100%	註 1	100%
富驛亮莎酒店管理發展(北京)有限公司	—	—	註 1	100%	註 1	100%
富驛空港酒店管理發展(北京)有限公司	—	—	註 1	100%	註 1	100%
蘇州富驛酒店管理有限公司	—	—	註 1	100%	註 1	100%
杭州米蘭風尚酒店有限公司	—	—	註 1	100%	註 1	100%
富驛酒店管理發展(上海)有限公司	—	—	註 1	100%	註 1	100%
深圳富驛時尚酒店管理有限公司	—	—	註 1	100%	註 1	100%
台灣富驛酒店股份有限公司	5,000	100%	-	-	5,000	100%

註 1：本公司間接投資之大陸公司係為有限公司型態，並無股份。

註 2：係中聯時代酒店管理發展（北京）有限公司之分公司。

肆、募資情形

一、資本及股份：

(一)股本來源

2011年4月30日

股份種類	核定股本			備註
	已發行股份	未發行股份	合計	
記名式普通股	25,660,000	34,340,000	60,000,000	屬興櫃公司

2011年4月30日

年月	發行價格(元)	核定股本		實收股本		備註		
		股數(仟股)	金額(仟元)	股數(股)	金額(元)	股本來源	以現金以外之財產抵充股款者	其他
2002.01	USD 1	50	USD 50	2	USD 2	設立	無	
2009.12	10	60,000	600,000	22,000,000	220,000,000	現金增資	無	
2010.09	10	60,000	600,000	22,660,000	226,600,000	盈餘轉增資	無	
2010.12	10	60,000	600,000	25,660,000	256,600,000	現金增資	無	

總括申報制度相關資訊：無

(二)股東結構

2010年12月30日

股東結構 數量	政府機構	金融機構	其他法人	個人	外國機構及外人	合計
人數	0	0	3	52	12	67
持有股數	0	0	1,364,346	4,033,671	20,261,983	25,660,000
持股比例	0%	0%	5.32%	15.72%	78.96%	100%

(三)股權分散情形

1.普通股

每股面額新臺幣十元
2010年12月30日

持股份級	股東人數	持有股數(股)	持股比例%
1至999	3	654	0.00%
1,000至5,000	7	17,997	0.06%
5,001至10,000	7	53,244	0.21%
10,001至15,000	5	60,972	0.24%
15,001至20,000	1	17,495	0.07%
20,001至30,000	3	68,927	0.27%
30,001至50,000	4	134,495	0.52%
40,000至50,000	5	250,000	0.97%
50,001至100,000	5	414,934	1.62%
100,001至200,000	9	1,362,802	5.31%
200,001至400,000	5	1,458,898	5.69%
400,001至600,000	5	2,630,912	10.25%
600,001至800,000	1	661,084	2.58%
800,001至1,000,000	1	908,097	3.54%
1,000,001以上	6	17,619,489	68.67%
合計	67	25,660,000	100.00%

2.特別股：本公司無發行特別股。

(四)主要股東名單

2010年12月30日；單位：股

主要股東名稱	股份	持有股數	持股比例
Furama Hotels International Management Inc.		7,706,908	30.03%
Luxury Dynasty Company Limited		3,331,020	12.98%
Adventure Chartering Company Limited		2,016,740	7.86%
Good Eagle International Limited		1,767,480	6.89%
Hong Chen		1,549,610	6.04%
第一金證券股份有限公司		1,247,731	4.86%
Miracle One Corporation		908,097	3.54%
3H Investment Inc.		661,084	2.58%
Richard Robert Poe		591,255	2.30%
Fine Union Management Limited		579,027	2.26%

(五)最近二年度每股市價、淨值、盈餘及股利資料

項目		年度	
		2009 年	2010 年
每股市價 (註 1)	最高	未上市/櫃	未上市/櫃
	最低	未上市/櫃	未上市/櫃
	平均	未上市/櫃	未上市/櫃
每股淨值 (註 2)	分配前	14.96	23.81
	分配後	14.51	(註 9)
每股盈餘 (註 3)	加權平均股數 (註 8)		22,660,000
	每股盈餘	追溯調整前	1.24
		追溯調整後	1.20
每股股利	現金股利		—
	無償配股	盈餘配股	0.3
		資本公積配股	—
	累積未付股利(註 4)		—
投資報酬 分析	本益比(註 5)		未上市/櫃
	本利比(註 6)		未上市/櫃
	現金股利殖利率% (註 7)		未上市/櫃

*若有以盈餘或資本公積轉增資配股時，並應揭露按發放之股數追溯調整之市價及現金股利資訊。

註 1：列示各年度普通股最高及最低市價，並按各年度成交值與成交量計算各年度平均市價。

註 2：請以年底已發行之股數為準並依據次年度股東會決議分配之情形填列。

註 3：如有因無償配股等情形而須追溯調整者，應列示調整前及調整後之每股盈餘。

註 4：權益證券發行條件如有規定當年度未發放之股利得累積至有盈餘年度發放者，應分別揭露截至當年度止累積未付之股利。

註 5：本益比＝當年度每股平均收盤價／每股盈餘。

註 6：本利比＝當年度每股平均收盤價／每股現金股利。

註 7：現金股利殖利率＝每股現金股利／當年度每股平均收盤價。

註 8：本公司於西元 2009 年 9 月起辦理現金增資以進行組織架構重組，並以期末流通在外股數作為計算每股盈餘之基礎，另業已依西元 2009 年未分配盈餘轉增資比例追溯調整之。

註 9：待股東會決議後定案。

(六)公司股利政策及執行狀況

1. 公司章程所訂之股利政策：

本公司生命週期正值穩定成長階段，將掌握內外環境變化，以求永續經營及長遠發展，並考慮公司未來之資本支出預算及需要暨兼顧維持穩定之股利發放，每年度給予股東之現金股利不得超過全部股利之百分之五十。

2. 本次股東會擬議股利分配之情形：

西元 2009 年盈餘分派案，業於西元 2010 年 4 月 29 日董事會中擬訂如下表所示，本案已於西元 2010 年 6 月 24 日股東常會決議通過配發，依相關規定辦理。

項目	金額(新台幣元)
普通股每股股利	
股票(每股 0.3 元)	\$6,600,000
員工紅利—現金	159,835
董監酬勞—現金	0
	\$6,759,835

西元 2010 年盈餘分派案，業於西元 2011 年 3 月 29 日董事會中擬訂如下表所示：

項目	金額(新台幣元)
普通股每股股利	
股票(每股 0.5 元)	\$12,830,000
員工紅利—現金	358,952
董監酬勞—現金	0
	\$13,188,952

(七) 本次股東會擬議之無償配股對公司營業績效及每股盈餘之影響：

本公司經董事會決議擬派發之每股 0.5 元股利預計將稀釋每股盈餘 5%，本公司預估 100 年度營收仍持續成長，因此本次決議之無償配股，預期不會對公司營業績效及每股盈餘造成重大之影響。

(八) 員工分紅及董事、監察人酬勞：

1. 公司章程所載員工分紅及董事、監察人酬勞之範圍：

2010 年 6 月 24 日股東常會決議修訂公司章程後之約定如下：

依開曼公司法及本公司章程規定，本公司每會計年度之盈餘，須先彌補累積虧損、依法完納一切稅捐及依公開發行公司適用法令之要求提列百分之十之法定盈餘公積後始得分配，另得於發放股息或資本分派前，提撥資本準備金，該準備金得為本公司任何目的之業務使用。當期可分配盈餘及前期未分配之保留盈餘(以下合稱「累積可分配盈餘」)均可供發放現金股利及/或股票股利(以下合稱「股息紅利分配」)。董事會如欲自「累積可分配盈餘」中發放股息紅利分配時，應依下列原則製作股息紅利分配計畫並提報股東會同意：

- (1) 全體董事及監察人每年有權取得之股息紅利分配不得超過「累積可分配盈餘」之百分之三，且僅得以現金發放；

(2) 本公司及從屬公司之全體員工每年有權取得之股息紅利分配不低於「累積可分配盈餘」之百分之一，且得以現金、股票或二者之任何組合發放之；

(3) 依上述(1)及(2)分派股息紅利分配予董事、監察人及員工後，剩餘之「累積可分配盈餘」得以現金及/或股票方式發放股利予股東，其中現金股利所佔比例不超過股東所得該次全部股利之百分之五十。

另所有股息或紅利之分派均不得對本公司累計利息。

2. 本期估列員工紅利及董事、監察人酬勞金額之估列基礎、配發股票紅利之股數計算基礎及實際配發金額若與估列數有差異時之會計處理：

(1) 本公司西元 2010 年員工紅利及董監酬勞估列金額係以截至當期止之稅後淨利，考量法定盈餘公積等因素後，以章程所訂之成數為基礎估列。另依西元 2007 年 3 月 30 日中華民國金融監督管理委員會金管證六案第 0960013218 號令，以經會計師查核之財務報告淨值計算員工股票紅利之股數。

(2) 依西元 2007 年 3 月 16 日財團法人中華民國會計研究發展基金會(96)基秘字第 052 號函「員工分紅及董監酬勞會計處理」之規定，於具法律義務或指定義務且金額可合理估計時，認列為費用及負債。嗣後股東會決議實際配發金額與估列金額有差異時，則列為次年度之損益。

3. 盈餘分配議案業經董事會通過，尚未經股東會決議者：

(1) 配發員工現金紅利、股票紅利及董事、監察人酬勞金額。若與認列費用年度估列金額有差異者，應揭露差異數、原因及處理情形。

2011 年 3 月 29 日董事會中擬議配發員工現金紅利 358,952 元，董監酬勞 0 元。

擬議金額與 2010 年度財務報表估列數並無差異。

(2) 決議配發員工股票紅利者，所配發股數及其佔盈餘轉增資之比例：本次董事會並無擬議配發員工股票紅利，故不適用。

(3) 考慮擬議配發員工紅利及董事、監察人酬勞後之設算每股盈餘：不適用。

4.前一年度員工分紅及董事、監察人酬勞之實際配發情形(包括配發股數、金額及股價)、其與認列員工分紅及董事、監察人酬勞有差異者並應敘明差異數、原因及處理情形：

2010年6月24日股東會決議通過配發員工現金紅利159,835元，董監酬勞0元。上開決議金額與2009年度財務報表估列數差異159,835元，已列為2010年度之損益。

(九)公司買回本公司股份情形：無。

二、公司債辦理情形：無。

三、特別股辦理情形：無。

四、海外信託憑證辦理情形：無。

五、員工認股權憑證辦理情形：無。

六、併購或受讓他公司股份發行新股辦理情形：無。

七、資金運用計劃執行情形：無。

伍、營運概況

一、業務內容

(一)業務範圍:

1.本公司所經營業務之主要內容如下：

2.營業比重：

2010 年度主要產品營業比重

主要產品項目	營業收入金額(仟元)	營業比重(%)
客房收入	360,670	88
其他	50,390	12
合計	411,060	100

3.公司目前之商品(服務)項目及計畫開發之新商品(服務)

①直營店

店名	房間數
北京中關村店	238
北京燕莎店	152
北京空港店	178
蘇州觀前店	229
上海徐家匯店	118
深圳太寧店	190

②特許經營店

店名	房間數
北京西三旗店	75
石家莊中華店	100
上海外灘店	95
重慶第三軍醫大學店	195
杭州武林廣場店	91

③聯盟店

店名	房間數
杭州米蘭洲際店	145
杭州米蘭假日店	138

(二)產業概況：

(1)產業之現況與發展

A. 中國大陸經濟持續回暖

2010年，中國大陸經濟在經歷了金融危機後，逐漸回暖。世界經濟論壇發佈的《2011年全球旅遊業競爭力報告》顯示，2010年，中國出境旅遊人數居世界第三位，已成為拉動全球旅遊業發展的重要因素。得益於對基礎設施建設和旅遊業的大力投入，中國旅遊業競爭力從4年前的全球第62位上升到第39位。得益於中國大陸地區召開的世界博覽會，上海及周邊地區被吸引來大量參觀遊覽的客人，隨後廣州的亞運會也為國內市場帶來了第二波旅遊熱潮。根據北京市統計局資料顯示，北京2010年全年酒店行業平均房價為450.02元，同比上一年增長4.2%，全年平均入住率54.3%，同比上一年增長7.2%。而根據上海市統計局資料顯示，上海2010年全年平均房價為565.14元，同比上一年增長了20.15%，而全年平均入住率67.22%，同比上一年增長了14.54%。

中國旅遊研究院發佈的《中國旅遊經濟藍皮書》預計，2011年旅遊業仍將實現平穩健康增長，市場規模進一步擴大。全年旅遊總收入將達1.6萬億元，同比增長11%。國內旅遊人數23.4億人次，同比增長10%；國內旅遊收入1.3萬億元，同比增長12%。入境旅遊人數1.35億人次，同比增長2%；入境旅遊外匯收入500億美元，同比增長8%。出境旅遊人數5700萬人次，同比增長5%；出境旅遊花費550億美元，同比增長14%。

根據國務院下發的《關於加快發展旅遊業的意見》，明確提出了我國旅遊業的發展目標：到2015年，國內旅遊人數達33億人次，年均增長10%；入境過夜遊客人數9000萬人次，年均增長8%；城鄉居民年均出遊超過2次，旅遊消費相當於居民消費總量的10%；旅遊業總收入年均增長12%以上，旅遊業增加值占全國GDP的比重提高到4.5%。

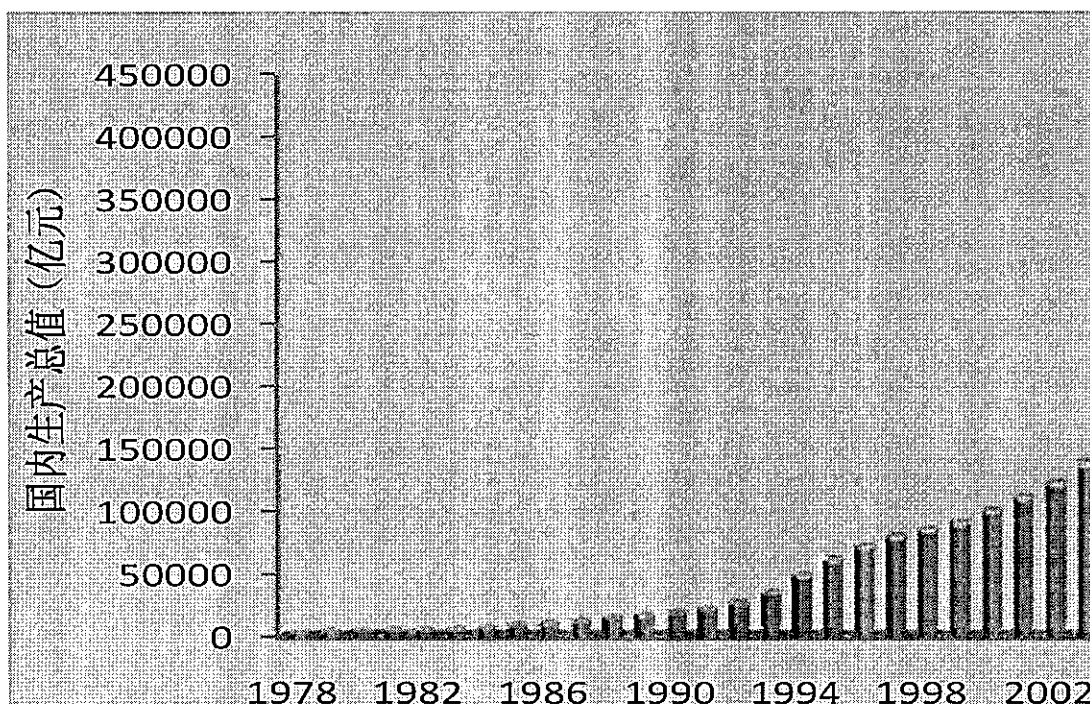

資料來源：中國國家統計局

據 Economist Intelligence Unit 分析，2010 年中國 GDP 實際增長速度為 10.3%，而隨後 5 年內 GDP 的增長依然會平均在 8.44%，餐飲和住宿業當然也會緊緊跟隨。

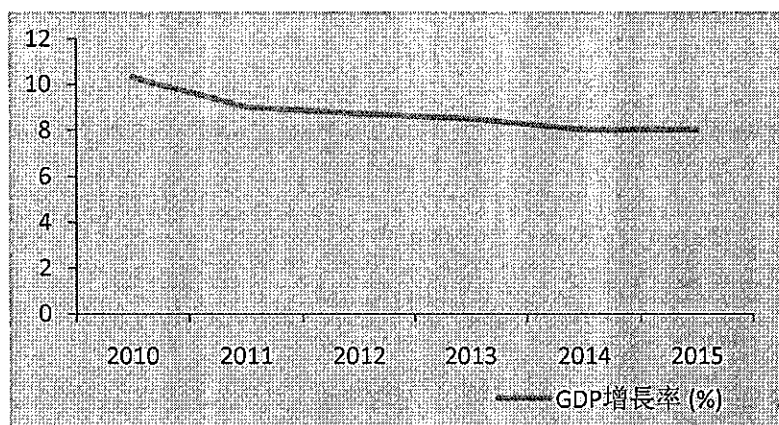

資料來源： Economist Intelligence Unit

B. 中檔商務酒店的市場規模擴大

商務客和部分旅遊客對中檔酒店市場的需求非常大，但由於單體酒店的競爭力不夠，無法與連鎖酒店抗衡，因此我們所定位的中檔連鎖酒店市場具備很大的發展空間。隨著酒店市場的發展，中檔酒店市場將像經濟型酒店一樣，逐步完成品牌化、連鎖化的過程，中檔品牌連鎖酒店今後將逐步取代單體三、四星級酒店，成為該層次酒店的主體。

入境旅遊及國內旅遊收入

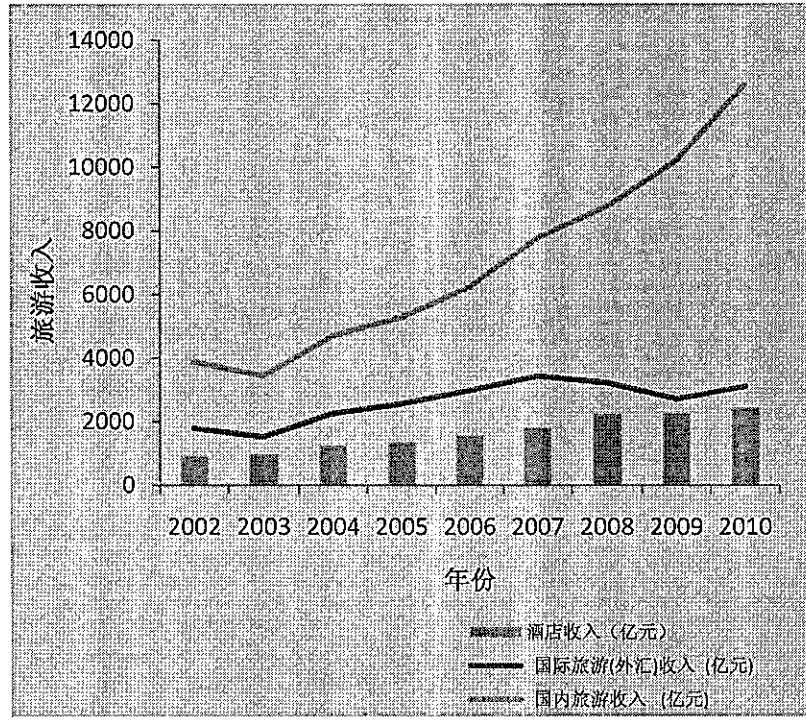

資料來源：中國國家統計局 中國旅遊局

中國國家統計局和旅遊局的數據顯示，自 1994 年至 2010 年，旅遊人數逐年增加，尤其是進入 2004 年，旅遊人數迅速上升；相應的人均花費也穩步增長。

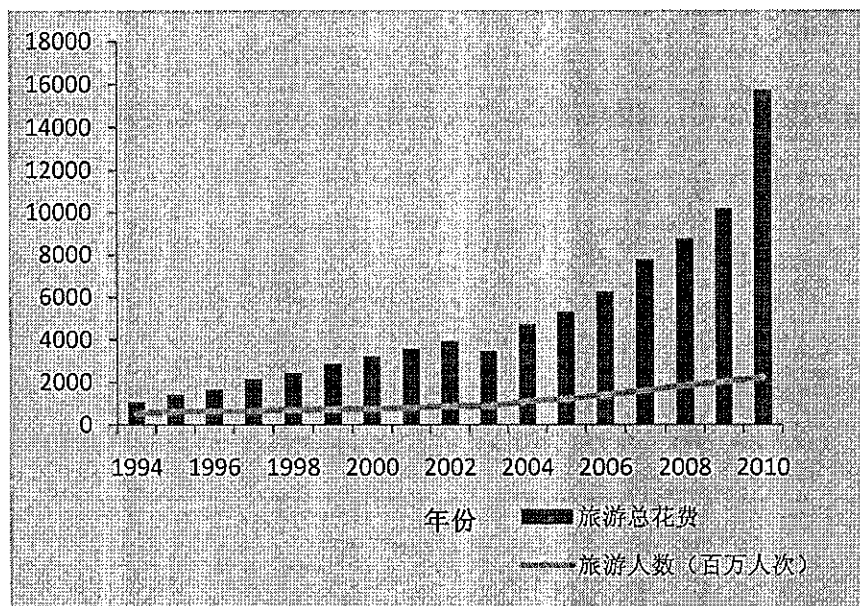

資料來源：中國國家統計局 中國旅遊局

下圖為 2010 年各城市旅遊外匯收入比較，上海北京廣東依然是外籍人士來華的首選目的地，收入遠遠高於其他城市；但江蘇、浙江等城市旅遊外匯增長迅速。

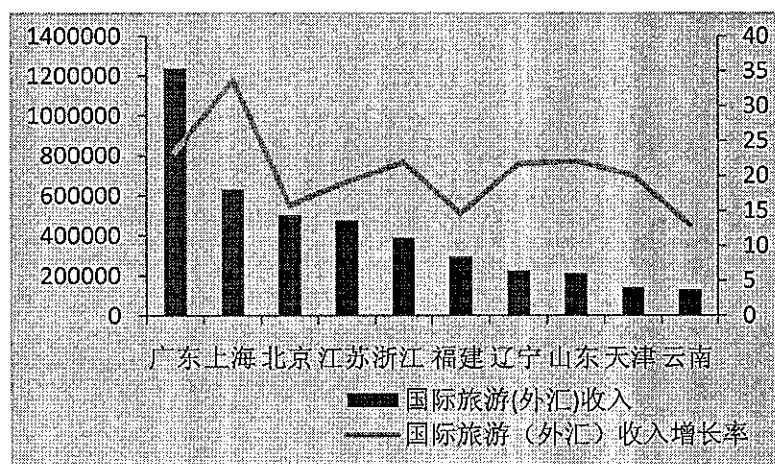

資料來源：中國國家統計局 中國旅遊局

美國國家商務旅遊協會與在線旅遊公司 Expedia 公司旗下的易信達差旅管理公司公佈的報告中指出，2008 年中國差旅業支出 938 億美元，是 10 年前的 3 倍，並預測中國的差旅業支出將在 5 年內超過美國，成爲全球第一。

(2) 產品發展趨勢

富驛酒店集團繼續秉承“時尚、科技、健康”的理念，其房間配置和商務服務基本上皆達到四、五星級標準。在此基礎上，本年度更注重員工的培訓，使賓客在酒店中能體驗到更加周到的服務。

- 時尚，將世界上最能代表流行風格的當代設計理念，體現到酒店的房間裏，既能表達時尚感覺，又能爲本地住客所接受；
 - 第三代產品大堂更加豪華明亮
 - 新增 LED 變幻燈及 LED 電視牆
 - 調整房內顏色更加柔和，增強衛生間私密性
- 科技，將國際最成熟的先進科技，納入酒店的整體使用環境，能夠讓住客在酒店自由使用；新升級智慧觸控面版，輕鬆掌控房內所有開關；更新 LED 燈，環保且節能；增加空調預冷預熱功能；本集團在房間內設置了商務中心和娛樂中心，滿足客人的商務需求和娛樂需求。

娛樂中心

- 低輻射液晶電視
- 高速寬頻可以同時下載並觀看網路電影、電視節目
- 娛樂音響系統可連接 iphone/ipod 暢聽音樂
- 會員可借 DVD 播放機/Wii/PS2

商務中心

- 免費寬頻上網
- 免費無線信號
- 會員免費列印

- 5 星級酒店用免提電話
- 健康，提供一個健康的環境，關懷住客在酒店生活的每一個細節，從臥床、睡枕到淋浴噴頭，都按國外五星級酒店的標準，配套到位。
 - 國際知名品牌高科技雙按摩噴頭淋浴體系
 - 乾濕分離的衛生間。
 - 世界一流五星級酒店標準的超大超高獨立彈簧筒睡床
 - 8 種健康功能保健枕頭
 - 無煙區域

(3)市場競爭情形

A.高星級酒店

高星級酒店雖然房間豪華，各項配套設施齊全，但價格相對較高，並非多數顧客可以承受，其目標客戶群本身就鎖定在高階商務人群，多數為大型跨國企業的高階管理級別以上的客戶，與富驛商務連鎖酒店的目標客戶並沒有衝突。

B.低星級酒店及經濟型酒店

低星級酒店設施陳舊，服務品質與環境無法與價格平衡，而經濟型酒店舒適感不強，並且商務配套不能滿足商務客戶的需求，對品味較高的商務客人缺少吸引力。

並且隨著國內經濟的發展，人均收入不斷提高，人們的消費能力也在不斷提高，並且對酒店設施和服務也有了更高的要求。追求酒店時尚與舒適的人群不斷擴大，很多以前選擇經濟型酒店的客人也在逐步提高自己的消費水準。

C.中檔商務酒店

目前市場上的中檔商務酒店為數很少，且多為單一酒店，不具有市場號召力，也沒有品牌競爭力。

像如家和漢庭等酒店，雖然也發展了中檔商務酒店的品牌，但數量非常少，沒有達到規模。攜程旗下的星程酒店雖然定位在商務酒店連鎖，但並沒有統一的標準，每家店的品質和服務都不一樣，與單體酒店區別不大，並沒有真正的品牌效應。

而維也納、Days Inn 和 Holiday Inn Express 這樣的品牌起步較晚，富驛時尚酒店已經在市場上奠定了自己的基礎，準確地把握了自己的位置，同時堅持連鎖發展的戰略思路，引進新加坡知名四星級酒店品牌的管理理念和服務標準，並納入新加坡富麗華全球銷售計畫，在中國酒店市場獨樹一幟，與其他等級的酒店產品形成了鮮明的對比，顯示出了較強的市場競爭力。

早在多年前，同業競爭對手都在仿效進行經濟型酒店擴張時，富驛酒店集團就已經開始另闢蹊徑，籌畫建立品味較高且市場競爭較少的商務酒店品牌。

(4)競爭策略

A.定位—穩固中端商務市場

集團今年將繼續穩固中端商務酒店市場，同時加速擴大集團規模。考慮到各城市消費能力的不同，推出富驛商旅品牌，堅持選址在便利的位置，提供適合商務人士的設施和服務，獲得了消費者的認同，會員數和協議公司數量都不斷攀升。

B.品味—最時尚的房間設計和最先進的設施

為了迅速佔領中端商務酒店市場，並打造時尚商務酒店連鎖第一品牌，富驛酒店集團聘請了世界一流的設計大師，讓酒店的每個細節充滿時尚與新意，同時兼顧功能性，房間寬敞明亮，玻璃隔間既能很好地劃分空間，又保持了整體通透感，看似簡單的設計處處都體現著設計者的用心。

C.服務—細緻、周到

秉承了新加坡富麗華酒店一貫的細緻入微地服務，在國內酒店業參差不齊的服務標準中脫穎而出。

D.位置—最便利的城市商務中心區域

富驛酒店集團的門店選址均為主要城市商務中心區域或旅遊城市的交通便利區域，在第一時間取得位置優勢，為今後的發展奠定首要基礎。

E.管理—堅持標準化，並不斷創新

- 今年將更新自主研发的中央預定系統，新系統將能適應添加更多新開業的酒店，使用更便捷，費用也將更低。
- 積極拓展會員，提高會員的高忠誠度
- 與富麗華集團的銷售管道共用，建立國際銷售網路

(三)技術及研發概況：不適用。

(四)長、短期業務發展計劃：

(1)長期業務發展計畫

A.酒店項目開發

保持品牌和市場的領先地位，擴大規模，增加門店數量。市場佔據擴張至中國大陸主要一二線城市及旅遊城市，門店總數達到 50 家，其中直營店為 25 家，特許經營店為 25 家，平均每家客房數 150 間，二者客房總數可達到 7500 間。

B.酒店經營管理

- a.主題定位在“綠色、環保、人性化”，不斷開發新的服務產品；
- b.建立管理培訓學校，培養富驛品牌文化的管理人才；
- c.制定會員獎勵計劃，實行會員激勵體制；
- d.銷售網絡進一步擴大以覆蓋大陸主要城市；
- e.在中國大陸地區繼續保持商務連鎖酒店第一品牌。

(2).短期業務發展計畫

A.酒店項目開發

本集團短期發展計劃中，要新增 19 家酒店，分別為 4 家直營酒店，以及 15 家特許經營酒店。

B.酒店經營管理

- a.經營中秉承節能、環保原則，切實有效的降低經營成本；
- b.採用在線及自動管理系統；
- c.提高並完備服務標準體系；
- d.建立會員機制，增加常駐顧客忠誠度；
- e.開發低成本的在線網絡銷售，擴大銷售管道；
- f.加大力度對新營業門店進行銷售推廣。

二、市場及產銷概況

(一)市場分析

1.主要商品、服務之銷售及提供地區：

本公司之營業項目係以酒店客房收入為主，就西元 2010 年度而言，佔營業收入淨額之 82%。本公司提供客房服務之對象大致可分為本國旅客及外國旅客，最近年度銷售之方式及客源國籍明細如下：

a.本公司最近年度服務對象之類別：(客房業務)

年度	協議公司	簽約旅行社	散客	其他	合計
2010	36.86%	30.60%	29.58%	2.96%	100.0%

資料來源：本公司自行統計之資料

b.主要營運地點

酒店名稱	經營形式	房	位置	客戶群
北京中關村店	直營	238	位於被稱為“中國矽谷”的北京中關村核心地區，區域內眾多高科技企業，及包括北京大學，清華大學，北京語言文化大學等多所高等學府。臨近圓明園、頤和園、香山等著名景區。	高新科技企業管理人員；會議人員；大學研究人員；中高端休閒客人。
北京燕莎店	直營	152	位於北京中央商務區燕莎商園的亮馬河南岸，西臨亮馬河大廈、使館區、農展館及中國國際展覽中心，周邊有燕莎友誼商城等辦公大樓。	來訪北京 CBD 商園的國際白領及企業老闆；會展客人。
北京空港店	直營	178	位於北京首都國際機場西南側，緊臨中國國際展覽中心新館和天竺開發區，距首都國際機場約 10 分鐘車程，到達市區僅需 15 分鐘車程，交通便利。	機場商園的商旅客人；展商及參觀者；開發區商務客人。
蘇州觀前店	直營	229	地處蘇州市中心，是交通樞紐中心地理位置，商業和娛樂的黃金地段。到蘇州新區或高新區交通便利，且臨近著名園林景區。	中高端商務及休閒客人。
上海徐家匯店	直營	118	地處著名的徐家匯商園，四通八達之中心所在，周圍遍佈高端辦公大樓，是商業和娛樂的黃金地段。酒店對面是上海著名的八萬人體育場。	國內外中高端商務人士；體育賽事及表演參與人員及觀眾；至上海休閒購物客人。

酒店名稱	經營形式	房	位置	客戶群
深圳太寧店	直營	190	位於深圳羅湖區太甯路1號，毗鄰口岸，與深圳火車站近在咫尺，距深圳寶安國際機場55分鐘車程，往來交通十分便利，登樓遠眺，深圳八景之“梧桐風雲”“東湖煙雨”秀麗風光盡收眼底，讓人流連忘返。	中高端商務人士及休閒客人 會議及旅遊人士
杭州武林廣場店	特許經營	91	位於杭州京杭大運河畔，地處武林商業圈及購物中心。距離城站火車站約5公里，車程15分鐘，與蕭山國際機場僅一小時車程且周邊就有直達機場的機場巴士。	中高端商務及休閒客人
北京西三旗店	特許經營	75	位於八達嶺高速西三旗橋東300米南店新村南門口，地處中關村科技園東側，距離上地資訊產業基地僅2.5公里，位置優越，交通便捷。	中端商務人士 來訪上地科技園區的IT、管理人員
石家莊中華店	特許經營	100	位於石家莊新華區——緊鄰中心街道和平路與北二環中心地帶。東臨餐飲小吃一條街，南鄰省級最大醫院河北醫科大學附屬第二醫院，周邊有世紀聯華購物商城，瀚海商務大廈等高檔寫字樓，商務及休閒場所林立。	中端商務人士 會議及旅遊人士
上海外灘店	特許經營	95	位於上海市市中心福州路文化街，緊鄰外灘、人民廣場、南京路步行街。西臨上海書城、上海博物館、人民公園，東臨上海世博園、東方明珠、金茂大廈、外灘金融街，南臨上海老城隍廟，周邊有上海第一百貨商店、永安百貨、百聯世茂國際廣場、新世界城、上海第一食品商店，東方商廈等商場林立周邊。	中高端商務及休閒客人
重慶第三軍醫大學店	特許經營	195	位於重慶市沙坪壩區中心，毗鄰區委區府、沙坪壩人民檢察院、第三軍醫大學、西南醫院、重慶圖書館。位置優越，交通便捷。	會議人員；中高端休閒客人。
杭州米蘭洲際店	聯盟	145	位於杭州市城西國家高新技術產業區，高等文化教育區中心，東鄰黃龍體育館，浙江大學（玉泉校區），西接西溪文化旅遊景區和杭州最大的旅遊商住區，南臨天目山路。地理位置獨特，交通十分便利，距杭州火車站20分鐘路程、蕭山機場需45分鐘車程、西湖僅10分鐘車程。	高新科技企業管理人員； 會議人員；大學研究人員； 中高端休閒客人。
杭州米蘭假日店	聯盟	138	毗鄰杭州最繁華的武林商業圈，坐落於杭城最繁華的商業黃金中心延安路，距水光潑灑，山色空朦的西子湖僅百米之遙，交通便捷。	中端商務人士 會議及旅遊人士

2. 市場佔有率

目前大陸地區的酒店市場，雖也有少數中檔商務酒店，但均為單體酒店，沒有品牌號召力，且酒店設施、服務標準不一，良莠不齊。目前也有些國際高端酒店品牌發現了中端商務市場的發展潛力，也有計劃進入這個市場，但因其品牌定位本身較高，致使其中端酒店產品價格依然高於商旅客人所能承受的範圍。

富驛商務酒店品牌，準確地定位在中端商務酒店，採用連鎖發展策略，建立連鎖商務酒店品牌，第一時間佔據中端商務市場。富驛商務酒店沿用新

加坡知名四星級酒店品牌的管理理念及服務標準，在硬、軟件上都真正達到“中檔”“商務”。在銷售方面，除了本集團的全國銷售計劃，更被納入到新加坡富麗華全球銷售計劃中，是其它中端單體酒店所不能比擬。

3.市場未來之供需狀況與成長性：

隨著中國大陸地區整體經濟繁榮和各省市地區之間經濟往來的日益頻繁，尤其是旅遊業的興旺，中檔商務酒店慢慢增多，其中一些因其酒店文化更有親和力，價格適中，品味不俗且服務優質，很受高品位商旅顧客青睞。但符合這樣標準的酒店少之又少，且幾乎均為國內投資的單體酒店，其經營理念和發展規模都很難滿足商務酒店的市場需求。

商旅住宿市場需求正蓬勃發展且快速增長，但能夠滿足此需求的酒店產品卻數量極少，且發展緩慢，此時，市場急待有一優質標準的連鎖商務酒店品牌。

富驛酒店集團提前發現了這個市場先機，並在此時確立品牌地位，規模化擴張，建立第一個中端商務酒店連鎖品牌。

在經營管理方面，富驛為更好地服務客戶，滿足客戶需要，正不斷創新、變化，尋找新的發展方向，以進一步提高市場競爭力，保持領先地位。例如，本著以客為尊的原則，富驛正在開發的第三代產品，包括客房內使用綠色環保負離子空氣循環系統，淨化空氣，提高室內空氣品質，創造綠色生態環境，且順應國際上綠色、環保的發展趨勢。

在門店擴張方面，富驛將重點放在一二線主要城市及旅遊城市，使客人在各省市地區的主要城市都有富驛酒店可以選擇。同時與低星級酒店及經濟型酒店聯手發展特許經營店，使富驛可以高效節省擴張時間和資金成本。中國面積博大，城市發展規模日漸擴大，加之整體經濟繁榮，人民消費水準的提高，使得富驛酒店的市場發展空間也不斷擴大。

4.競爭利基及發展遠景之有利、不利因素與因應對策：

(1)競爭利基

a.準確的市場定位

富驛集團在相當長的一段時間內，全面、深入地分析瞭解了大陸地區酒店行業及市場需求，發現在價格昂貴的高星級酒店和低廉的經濟型酒店之間，存在一塊空白的市場——在這個市場中，商務人士並不需要那些豪華卻不實用的高星級酒店設備，但也無法滿足於經濟型酒店簡陋的設施和參差不齊的服務。富驛果斷地選擇進入這個市場，成為中端商務酒店的第一品牌。

b.獨特的設計風格

時尚、科技、健康，兼具商務功能，這是 2005 年第一家富驛時尚酒店在北京中關村動工時，就開始秉承的品牌理念。在富驛，客人不會看到傳統酒店的房間格局、單調的色彩以及缺乏商務功能的客房設施，取而代之的是簡約實用的空間分割，通透明亮的衛生間，彩色主題牆，高速無線寬頻，多功能娛樂附加介面，超薄液晶電視，獨立彈簧筒床墊……近幾年來，這些設計、功能及設施，已被市場廣泛認可，更有眾多不同檔次的酒店效仿借鑑，在大陸同業中迅速普及。

c.標準化的服務與管理

富驛與其他經濟型酒店及國內單體商務酒店相比，在管理上有著顯著的優勢。採用新加坡富麗華國際酒店管理集團的管理風格，依靠其在國際四星級酒店業多年的管理經驗，富驛的服務品質與管理效率都遠遠優於競爭對手。

d.地理位置優越

在門店選址方面，更能體現富驛與經濟型酒店的不同之處。每進入一個城市前，富驛集團都會對當地的酒店業及市場需求進行周密調查，在主要經濟城市，繁華的商務中心是首選；而在熱點旅遊城市，交通便利則是第一考慮要素，以此確保富驛的選址所在地是最適合的經營位置，先期在地理優勢上就為今後的發展奠定基礎。

e.不斷創新

富驛從不安於現狀，也從未停止創新與突破，總是在實際經營中不斷尋找新元素，例如推出綠色環保的第三代酒店產品，開發在線管理系統，與新加坡富麗華共用銷售管道等，使品牌永遠保持競爭力。

(2)有利因素

- a.富驛酒店集團致力於打造大陸地區商務酒店第一連鎖品牌，且經過多年的經營探索與發展創新，已形成適合自己的、被市場認可的成熟發展模式。
- b.新加坡富麗華國際酒店管理公司的管理經驗，及其在國際四星級酒店業的影響力，為富驛品牌提供了難得的管理技術支援。
- c.2010 年國內經濟保持快速增長，發展趨勢相當樂觀。
- d.上海世博會和廣州亞運會的召開，對大陸起到很好的宣傳，更多遊客被吸引來大陸旅遊，2010 年的國內旅遊和入境旅遊發展迅速，酒店收入大幅增加。

- e. 隨著顧客消費水準的提高，對酒店的品質及服務也有更高的要求。經濟型酒店的設施不能滿足他們的需求，而高星級酒店價格又過於昂貴。中檔商務酒店連鎖成爲他們的首選。

(3) 不利因素

- a. 近兩年也有幾家酒店品牌，如攜程旗下的星程酒店，維也納酒店、漢庭旗下的漢庭商務等，也看出商務酒店市場的發展潛力，已開始進入或籌劃進入市場。
- b. 便利地址的物業項目爭奪激烈，單體酒店尋求特許經營競爭也很激烈。
- c. 經濟繁榮，企業的人力成本提高，富驛也無法迴避這個問題。

(4) 因應對策：

- a. 以富驛的市場領先地位和已成熟的發展模式與經驗，迅速佔領主要城市，繼續確保富驛品牌知名度；不斷提高顧客忠誠度。且星程酒店爲貼牌酒店，沒有統一的標準和員工培訓，無法保證每間店的設施與服務質量，不能產生連鎖效應。
- b. 國內商務連鎖酒店第一品牌，對低成本取得物業有很大幫助。位置便利的物業一般成本相對較高，經濟型酒店的利潤相對比投入的成本，回報率較低，不能很好的滿足特許經營業主的需求。中端商務酒店這一定位反而更加合適。
- c. 富驛品牌經過多年的探索和總結，不斷尋找提高效率、節約成本的途徑，目前更新了自主開發的在線管理系統，能更加節省人力成本和管理費用；提升員工培訓課程，減少員工流失，爲自己的企業培養和儲備更多的管理人才。

(二) 主要產品之重要用途及產製過程：

本公司之主要產品經營方式係客房出租。

(三) 主要原料之供應狀況：

富驛酒店主要提供酒店房間供客人使用，因此，主要原料採購以客房一次性用品(如拖鞋、牙具、梳子等)、酒店用品(如房卡套、信紙等印刷品、指示牌等)爲主。供應穩定。

(四)最近二年度任一年度中曾佔進(銷)貨總額百分之十以上客戶名稱及增減變動原因：

排名	2009 年度				2010 年度			
	供應商名稱	進貨淨額	比例	與本集團之關係	供應商名稱	進貨淨額	比例	與本集團之關係
1	北京世紀弘利酒店設備用品有限公司	634	11.98%	—	揚州市旅遊日用品總廠武龍經營部	2,224	22.95%	-
2	揚州旅遊日用品總廠武龍經營部	1,333	25.18%	—	北京聖諾紡織品有限公司	1,837	18.96%	-
3	其他	3,327	62.84%	—	其他	5,628	58.09%	—
	合計	5,294	100.00%		合計	9,689	100%	

(五)最近二年度生產量值

本集團為觀光旅遊業，該項不適用。

(六)最近二年度銷售量值：

銷售量單位：客房：住房數(仟間夜)

銷售值單位：仟元

產 品	年 度	2009 年度		2010 年度	
		銷量	銷值	銷量	銷值
客房服務收入		94	\$139,452	243	\$360,670
其他收入		-	17,614	-	50,390
合計		94	\$157,066	243	\$411,060

三、從業員工

最近二年度及截至年報刊印日止從業員工資料

2011年3月31日

年 度	2009 年度	2010 年度	當年度截至 2011年3月
員 工 人 數	前 臺	72	86
	客 房	103	114
	其 他	108	159
	合 計	283	337
平 均 年 歲	28.8	30.88	31
平 服 務 年 均 資	1.6	1.3	1.3
學 歷 分 佈 比 率	博 士	0%	0%
	碩 士	0.35%	0.6%
	大 專	30.04%	40.1%
	高 中	50.88%	16.4%
	高 中 以 下	18.73%	42.9%

資料來源：本公司自行統計之資料(不含臨時工)

四、環保支出資訊

最近年度及截至年報刊印日止，因污染環境所受損失：無此情形。

五、勞資關係

1.各項員工福利措施、進修、訓練、退休制度與其實施狀況，以及勞資間之協議與各項員工權益維護措施情形

(1)員工福利措施、進修、訓練與實施情形

良好的勞資關係能使公司提高市場競爭地位，因此本公司對於員工之權益與福利特別重視，並未發生任何勞資糾紛。本公司未來仍維持一貫原則，除依政府規定辦理社會保險外，且每年定期辦理員工旅遊活動，並免費提供員工午餐、提供員工休息室以方便員工於空班時有休息之場所，且備有宿舍提供給外地員工，並提供過夜宿舍，方便夜班及遠地員工過夜使用等相關福利。

公司必須提供員工對於工作場所、工作知識及各項工作技能等培訓，而員工亦具要求公司培訓的權利以及接受培訓的義務。

現行員工培訓分為兩大部分：

共同培訓：包括公司理念、公司架構及各部門職責、員工守則及規章制度、消防安全、勞工安全與衛生等等。

專業訓練：根據員工的崗位性質而進行的專業知識與技能培訓等。

(2)退休制度

本公司為使員工在職時能安心工作，並保障員工退休後生活，已依「勞動法」規定訂有員工退休辦法，職工退休後養老保險，本公司依照企業所在當地法規《企業職工基本養老保險條例》為員工繳納養老保險。依照當地社會保險作業方式，養老保險包含於社會保險（包含醫療、生育、養老、工傷、失業），公司為員工辦理社會保險增員手續後，即已開始履行繳納養老保險義務。

企業職工達到法定退休年齡，且累計繳費年限（含視同繳費年限）滿十五年的，享受基本養老保險待遇。基本養老金由基礎養老金和個人帳戶養老金組成。

基礎養老金、個人帳戶養老金、過渡性養老金、過渡性調節金分別按下列辦法計算：

- a.基礎養老金月標準以當地上年度在崗職工月平均工資和本人指數化月平均繳費工資的平均值為基數，繳費每滿1年發給1%。計算公式為：
基礎養老金=（參保人員退休時當地上年度在崗職工月平均工資+本人指數化月平均繳費工資）÷2×繳費年限×1%

- b.個人帳戶養老金月標準為個人帳戶儲存額除以計發月數。計算公式為：
個人帳戶養老金=參保人員退休時個人帳戶累計儲存額÷計發月數
- c.過渡性養老金月標準以本人指數化月平均繳費工資為基數，“統賬結合”前的繳費年限每滿1年發給1.2%。計算公式為：
過渡性養老金=本人指數化月平均繳費工資 × 統賬結合前的繳費年限 ×1.2%
- d.過渡性調節金以當地現行標準為基數，2006年至2014年退休的按一定比例計發。2015年及以後退休的，不再發給過渡性調節金。

(3)勞資間協議與各項員工權益維護措施

本公司對於政策之宣導、員工的意見瞭解皆採開放、雙向溝通方式進行，期使勞資雙方關係維持和諧，並未有勞資不合問題。

2.最近年度及截至公開說明書刊印日止，公司因勞資糾紛所遭受損失，並揭露目前及未來可能發生之估計金額與因應措施

本公司訂有人事管理規章，對於員工之出缺勤、請假、休假均有明文規定，勞資間依據此協議辦理，雙方關係至為和諧，並無發生勞資糾紛之情形。估計未來本公司持續且積極推動、貫徹各項員工福利措施的情形下，應無發生勞資糾紛而遭受損失之狀況。

六、重要契約：

2011年5月12日

契約性質	契約相對人	契約起迄日期	主要內容	限制條款
租賃合約	北京萬柳置業集團有限公司	2005.07.20~2025.07.19	房屋租賃合同	無
租賃合約	北京金龍水道娛樂俱樂部有限公司	2007.07.02~2022.11.30	租賃合同	無
租賃合約	順義區天竺鎮天竺村村民委員會	2007.10.07~2028.11.30(租金自2008.12起算)	小天竺綜合樓合作及租賃合同	無
租賃合約	上海蓮森建築勞務服務有限公司	2008.01~2018.05(第二段租期2018.6~2023.06)	商業物業租賃合同	無
租賃合約	蘇州市萬祥房地產開發有限公司	2008.10.22~2024.11.30	房屋租賃合同	無
加盟合約	石家莊市燕春飯店管理有限公司	2010.07.01~2025.06.30	加盟合同	無
租賃合約	富驛財富酒店管理發展(北京)有限公司	2009.01.01~2022.11.30	租賃合同	無
加盟合約	上海樹舍酒店管理有限公司	2010.05.04~2020.05.09	加盟合同	無
加盟及託管合約	昭理銘達(北京)酒店管理有限公司	2010.05.07~2020.09.19	加盟及託管合約	無
託管合約	北京靜潔雅苑酒店	2010.06.03~2017.06.14	託管合同	無
租賃合約	深圳市嘉洲誠置業有限公司	2011.01.01~2022.12.31	租賃合同	無
租房定金協議	天津市月壇商業投資有限公司	2010.07.07~2011.04.01	租房定金協議	無
租賃合同	天津市月壇商業投資有限公司	2011.08.01~2026.03.31	租賃合同	無
特許經營合約	杭州米蘭風尚酒店有限公司	2010.07.16~2014.12.31	特許經營	無
收購備忘錄	徐軍，景曉敏	2010.07.27~2010.10.31	收購杭州米蘭風尚酒店有限公司股權	無
特許聯盟合約	杭州米蘭假日酒店有限公司	2010.07.16~2014.12.31	特許聯盟	無

契約性質	契約相對人	契約起迄日期	主要內容	限制條款
特許聯盟合約	浙江米蘭洲際酒店有限公司	2010.07.16~2014.12.31	特許聯盟	無
租賃合約	中華航空股份有限公司	2010.09.01~2026.12.30	租賃合同	無
特許經營合約	李高峰	2011.03.08~2019.07.08	特許經營	無
工程承包合約	徐氏裝飾工程(北京)有限公司	2010.08.25~ 2011.08.24	工程承包	無
商標所有權及使用許可協議	Furama Hotels International Management Inc. 富麗華國際酒店管理有限公司	2009.09.15	商標所有權及使用許可	無
建築工程裝修承包合同	北京市雙辰建築裝璜有限責任公司	2010.9.1 ~ 2010.9.30	工程承包	無
工程合約	王典室內裝修有限公司	2010.12.30~2011.04.15	臺北酒店裝修合同	無
工程合約	本木設計工程有限公司	2011.01.10~2011.04.25	臺北酒店房間裝修合同	無
特許經營合約	泰安鴻泰酒店有限公司	2011.01.01~2017.12.31	特許經營	無
特許經營合約	揚州福客都酒店有限公司	2011.03.01~2019.02.28	特許經營	無
特許經營合約	王連濤、臨沂市金火炬商貿有限公司	2011.07.01~2021.06.30	特許經營	無
特許經營合約	杭州米蘭四季酒店有限公司	2011.07.01~2016.06.30	特許經營	無
特許經營合約	蘇州玉石雕刻廠有限公司	2011.01.10~2016.01.10	特許經營	無
特許經營合約	胡彪	2011.03.01~2021.02.28	特許經營	無
特許經營合約	上海海林大酒店有限公司	2011.06.01~2026.05.31	特許經營	無
特許經營合約	寧夏大地樂馳賓館有限公司	2011.06.01~2023.05.31	特許經營	無
特許經營合約	李洋	2011.03.02~2019.03.01	特許經營	無
收購協議	徐軍、浙江米蘭洲際酒店有限公司	2010.12.31	收購杭州米蘭風尚酒店有限公司股權	無
特許經營合約	中興天富科技有限公司	2011.04.15~2021.04.14	特許經營	無
租賃合約	杭州米蘭假日酒店有限公司	2005.07.01~2024.12.31	租賃合同	無
特許經營合約	北京連傑酒店有限責任公司	2011.04.01~2021.03.31	特許經營	無
特許經營合約	酒泉市昌興服務有限責任公司昌興大酒店	2011.08.17~2021.08.16	特許經營	無
特許經營合約	寧夏東潤恒業工貿有限公司	2011.07.01~2021.06.30	特許經營	無
綜合額度授信契約書	安泰商業銀行股份有限公司	2010.08.20~2011.08.18	擔保放款	無
綜合額度授信契約書	安泰商業銀行股份有限公司	2010.11.16~2011.8.20	擔保放款	無
綜合額度授信契約書	安泰商業銀行股份有限公司	2010.12.15~2011.11.15	擔保放款	無
綜合額度授信契約書	安泰商業銀行股份有限公司	2011.3.18 ~ 2016.3.18	擔保放款	無
特許經營合約	上海金楊酒店有限公司	2011.04.20~2020.04.19	特許經營	無
特許經營合約	上海海錦投資管理有限公司	2011.04.20~2015.11.19	特許經營	無
銀行授信綜合額度契約及總約定書	中國信託商業銀行股份有限公司	2011.04.19	擔保放款	無
終止協議	中聯時代酒店管理發展(北京)有限公司與杭州米蘭風尚酒店有限公司	2011.04.29	擔保放款	無

陸、財務概況

一、最近五年度簡明資產負債表及損益表並註明會計師姓名及其查核意見

(一)簡明資產負債表

單位：仟元

項目	年度	最近五年度財務資料(註1)				
		2006年	2007年	2008年	2009年	2010年
流動資產		—	1	\$ 28,135	\$ 135,857	\$ 314,061
基金及投資		—	—	—	—	15,472
固定資產(註2)		—	—	39,770	231,268	267,978
無形資產		—	—	971	2,366	2,264
其他資產		—	—	2,868	41,822	65,327
資產總額		—	1	71,744	411,313	665,102
流動負債	分配前	—	—	81,634	82,303	125,352
	分配後(註3)	—	—	81,634	82,303	尚未分配
長期負債		—	—	—	—	—
其他負債		—	—	—	—	—
負債總額	分配前	—	—	81,634	82,303	125,352
	分配後(註3)	—	—	81,634	82,303	尚未分配
股本		—	—	—	220,000	256,600
資本公積		—	—	—	93,469	258,469
法定盈餘公積		—	—	—	—	1,792
保留盈餘	分配前	—	1	(9,335)	17,919	48,636
	分配後(註3)	—	1	(9,335)	11,319	尚未分配
金融商品未實現損益		—	—	—	—	—
累積換算調整數		—	—	(555)	(2,378)	(25,747)
未認列為退休金成本之淨損失		—	—	—	—	—
股東權益總額	分配前	—	1	(9,890)	329,010	539,750
	分配後(註3)	—	1	(9,890)	329,010	尚未分配

註1：2007-2010年度財務資料皆經資誠聯合會計師事務所查核簽證。

註2：最近五年度未辦理資產重估價。

註3：係依據次年度股東會決議之盈餘分派計算。

(二)簡明損益表

單位：仟元

項目	年度	最近五年度財務資料(註1)				
	2006年	2007年	2008年	2009年	2010年	
營業收入	—	—	\$18,617	\$157,066	\$411,060	
營業毛利	—	—	4,368	53,813	113,181	
營業損益	—	(6)	(9,382)	30,286	48,602	
營業外收入及利益	—	—	50	566	5,418	
營業外費用及損失	—	—	(4)	(517)	(197)	
繼續營業部門稅前損益	—	(6)	(9,336)	30,335	53,823	
繼續營業部門損益	—	(6)	(9,336)	27,254	39,109	
停業部門損益	—	—	—	—	—	
非常損益	—	—	—	—	—	
會計原則變動之累積影響數	—	—	—	—	—	
本期損益	—	(6)	(9,336)	27,254	39,109	
每股盈餘(註2)	—	—	—	1.20	1.73	

註1：2007-2010年度財務資料皆經資誠聯合會計師事務所查核簽證。

註2：係考慮盈餘轉增資追溯調整。

(三)簽證會計師姓名及查核意見

簽證年度	會計師姓名	查核意見
2007年	王照明、林鈞堯	無保留意見
2008年	王照明、林鈞堯	無保留意見
2009年	杜佩玲、林鈞堯	無保留意見
2010年	林鈞堯、杜佩玲	無保留意見

二、最近五年度財務分析，並說明最近二年度各項財務比率變動原因，若有編製合併報表者得一併揭露合併財務比率分析

單位：新台幣仟元

分析項目(註2)		最近五年度財務分析					
		2006年	2007年	2008年	2009年	2010年	
財務結構(%)	負債占資產比率	—	—	113.79	20.00	18.85	
	長期資金占固定資產比率	—	—	-24.87	142.26	201.42	
償債能力	流動比率	—	—	34.46	165.06	250.54	
	速動比率	—	—	34.00	141.31	228.77	
	利息保障倍數	—	—	—	—	533.9	
經營能力	應收款項週轉率(次)	—	—	9,596.39	21.77	22.73	
	平均收現日數	—	—	0.038	16.76	16.06	
	存貨週轉率(次)	—	—	—	1,042.95	3,039.58	
	應付款項週轉率(次)	—	—	—	—	—	
	平均銷貨日數	—	—	—	0.34	0.12	
	固定資產週轉率(次)	—	—	0.47	0.68	1.53	
獲利能力	總資產週轉率(次)	—	—	0.26	0.38	0.62	
	資產報酬率(%)	—	-600.00	-13.01	11.28	7.28	
	股東權益報酬率(%)	—	-600.00	94.40	17.08	9	
	占實收資本%比率	營業利益	—	—	—	13.77	18.94
	稅前純益	—	—	—	13.79	20.98	
純益率(%)	—	—	-50.15	17.35	9.51		
現金流量	每股盈餘(元)	—	—	—	1.2	1.73	
	現金流量比率(%)	—	—	3.30	33.63	57.52	
	現金流量允當比率(%)	—	—	129.10	71.53	86.06	
槓桿度	現金再投資比率(%)	—	—	-32.26	6.74	11.03	
	營運槓桿度	—	—	0.26	2.67	4.31	
	財務槓桿度	—	—	1	1	1	

請說明最近二年度各項財務比率變動原因。(若增減變動未達 20%者可免分析)

- 1.財務結構及償債能力比率變動主要係 2010 年現金增資台幣 1.95 億所致；
- 2.存貨週轉率變動主要係 2009 年度於 9 月架構重組， 2010 年度列入全年，另部分酒店取消小商品銷售；
- 3.其他各財務比率變動主要係 2009 年度於 9 月始架構重組， 2010 年度則列入全年損益。

註 1：2007~2010 年度財務資料皆經資誠聯合會計師事務所查核簽證。

註2：各項財務比率之計算公式如下：

1.財務結構

(1)負債占資產比率=負債總額/資產總額。

(2)長期資金占固定資產比率=(股東權益淨額+長期負債)/固定資產淨額。

2.償債能力

(1)流動比率=流動資產/流動負債。

(2)速動比率=(流動資產-存貨-預付費用-其他流動資產)/流動負債。

(3)利息保障倍數=所得稅及利息費用前純益/本期利息支出。

3.經營能力

(1)應收款項(包括應收帳款與因營業而產生之應收票據)週轉率=銷貨淨額/各期平均應收款項(包括應收帳款與因營業而產生之應收票據)餘額。

(2)平均收現日數=365/應收款項週轉率。

(3)存貨週轉率=銷貨成本/平均存貨額。

(4)應付款項(包括應付帳款與因營業而產生之應付票據)週轉率=進貨淨額/各期平均應付款項(包括應付帳款與因營業而產生之應付票據)餘額。

(5)平均銷貨日數=365/存貨週轉率。

(6)固定資產週轉率=銷貨淨額/固定資產淨額。

(7)總資產週轉率=銷貨淨額/資產總額。

4.獲利能力

(1)資產報酬率=[稅後損益+利息費用×(1-稅率)]/平均資產總額。

(2)股東權益報酬率=稅後損益/平均股東權益淨額。

(3)純益率=稅後損益/銷貨淨額。

(4)每股盈餘=(稅後淨利-特別股股利)/加權平均已發行股數。(註4)

5.現金流量

(1)現金流量比率=營業活動淨現金流量/流動負債。

(2)淨現金流量允當比率=最近五年度營業活動淨現金流量/最近五年度(資本支出+存貨增加額+現金股利)。

(3)現金再投資比率=(營業活動淨現金流量-現金股利)/(固定資產毛額+長期投資+其他資產+營運資金)。(註5)

6.槓桿度：

(1)營運槓桿度=(營業收入淨額-變動營業成本及費用)/營業利益。(註6)

(2)財務槓桿度=營業利益/(營業利益-利息費用)。

註3：上開每股盈餘之計算公式，在衡量時應特別注意下列事項：

1.以加權平均普通股股數為準，而非以年底已發行股數為基礎。

2.凡有現金增資或庫藏股交易者，應考慮其流通期間，計算加權平均股數。

3.凡有盈餘轉增資或資本公積轉增資者，在計算以往年度及半年度之每股盈餘時，應按增資比例追溯調整，無庸考慮該增資之發行期間。

註4：現金流量分析在衡量時應特別注意下列事項：

1.營業活動淨現金流量係指現金流量表中營業活動淨現金流入數。

2.資本支出係指每年資本投資之現金流出數。

3.存貨增加數僅在期末餘額大於期初餘額時方予計入，若年底存貨減少，則以零計算。

4.現金股利包括普通股及特別股之現金股利。

5.固定資產毛額係指扣除累計折舊前之固定資產總額。

註5：發行人應將各項營業成本及營業費用依性質區分為固定及變動，如有涉及估計或主觀判斷，應注意其合理性並維持一致。

三、最近年度財務報告之監察人審查報告

富驛酒店集團有限公司
監察人審查報告書

董事會造送 99 年度財務報表，業經資誠聯合會計師事務所林鈞堯會計師、杜佩玲會計師查核完竣並出具查核報告書，上述財務報表，連同營業報告書、盈餘分派表復經本監察人等審查完竣，認為尚無不符，爰依公司法第 219 條之規定備具報告書如上，敬請 鑑察。

此致

開曼群島商富驛酒店集團有限公司一〇〇年股東常會

監察人：



監察人：



監察人：



中 華 民 國 一 〇 〇 年 四 月 二 十 九 日

四、最近年度財務報表，含會計師查核報告、兩年對照之資產負債表、損益表、股東權益變動表、現金流量表及附註或附表；本公司僅出具母子公司合併財務報表，故不適用。

五、最近年度經會計師查核簽證之母子公司合併財務報表

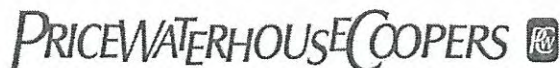

資誠聯合會計師事務所
PricewaterhouseCoopers, Taiwan
11012台北市基隆路一段333號27樓
27F, 333 Keelung Rd., Sec. 1
Taipei, Taiwan 11012
Tel: (886) 2 2729 6666
Fax: (886) 2 2757 6371
www.pwc.com/tw

會計師查核報告

(100)財審報字第 10003413 號

富驛酒店集團有限公司 公鑒：

富驛酒店集團有限公司(英文名稱 FX Hotels Group Inc.)及子公司民國 99 年 12 月 31 日及民國 98 年 12 月 31 日之合併資產負債表，暨民國 99 年 1 月 1 日至 12 月 31 日及民國 98 年 1 月 1 日至 12 月 31 日之合併損益表、合併股東權益變動表及合併現金流量表，業經本會計師查核竣事。上開合併財務報表之編製係管理階層之責任，本會計師之責任則為根據查核結果對上開合併財務報表表示意見。

本會計師係依照「會計師查核簽證財務報表規則」及中華民國一般公認審計準則規劃並執行查核工作，以合理確信合併財務報表有無重大不實表達。此項查核工作包括以抽查方式獲取合併財務報表所列金額及所揭露事項之查核證據、評估管理階層編製合併財務報表所採用之會計原則及所作之重大會計估計，暨評估合併財務報表整體之表達。本會計師相信此項查核工作可對所表示之意見提供合理之依據。

依本會計師之意見，第一段所述合併財務報表在所有重大方面係依照「證券發行人財務報告編製準則」及中華民國一般公認會計原則編製，足以允當表達富驛酒店集團有限公司及子公司民國 99 年 12 月 31 日及民國 98 年 12 月 31 日之合併財務狀況，暨民國 99 年 1 月 1 日至 12 月 31 日及民國 98 年 1 月 1 日至 12 月 31 日之合併經營成果與現金流量。

資誠聯合會計師事務所

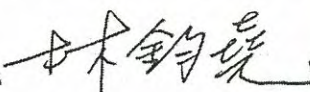
林鈞堯 

會計師

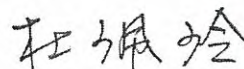
杜佩玲 

前財政部證券管理委員會

核准簽證文號：(85)台財證(六)第 68702 號

(84)台財證(六)第 13377 號

中華民國 100 年 3 月 29 日



富驛酒店集團有限公司
(FX Hotels Group Ltd and Subsidiaries)
合併資產負債表
民國九十八年12月31日

單位：新台幣仟元

	99年12月31日	98年12月31日	99年12月31日	98年12月31日
	金額	金額	%	%

資產	99年12月31日	98年12月31日	99年12月31日	98年12月31日
	金額	金額	%	%
流動資產				
1100 現金及約當現金(附註四(一))	\$ 234,075	\$ 53,719	35	13
1140 應收帳款淨額(附註四(二))	16,140	14,235	2	3
1150 應收帳款 - 關係人淨額(附註五)	3,572	2,116	1	-
1178 其他應收款	2,014	3,018	-	1
1188 其他應收款 - 關係人(附註五)	21	43,216	-	11
1190 其他金融資產 - 流動(附註六)	30,944	-	5	-
120X 存貨	45	151	-	-
1260 預付款項(附註四(三))	24,199	16,215	4	4
1298 其他流動資產	3,051	3,187	-	1
11XX 流動資產合計	314,061	135,857	47	33
基金及投資				
1425 預付長期投資款(附註四(四))	15,472	-	2	-
固定資產(附註四(五))				
1551 運輸設備	3,404	2,273	-	3211
1561 辦公設備	5,145	3,219	1	-
1571 營業器具	71,478	58,404	11	14
1631 租賃改良	277,781	250,752	42	61
15XY 成本及重估增值	357,808	314,648	54	76
15X9 減：累計折舊	(116,327)	(85,545)	(18)	(21)
1670 未完工程及預付設備款	26,497	2,165	4	1
15XX 固定資產淨額	267,978	231,268	40	56
無形資產				
1750 電腦軟體成本	2,264	2,366	1	1
其他資產				
1810 閒置資產	9	29	-	-
1820 存出保證金	55,035	29,844	8	7
1888 其他資產 - 其他	10,283	11,949	2	3
18XX 其他資產合計	65,327	41,822	10	10
1XXX 資產總計	\$ 665,102	\$ 411,313	100	100
負債及股東權益				
流動負債				
短期借款(附註四(六)、五及六)	\$ 35,596	\$ -	5	-
應付票據(附註五)	16,889	-	3	-
應付帳款	1,606	2,701	-	1
應付所得稅(附註四(十三))	13,469	5,927	2	1
應付費用(附註四(七)及五)	17,202	14,494	3	4
其他應付款項 - 關係人(附註五)	20,457	27,861	3	7
其他應付款(附註四(八))	16,477	26,369	2	6
預收款項	3,656	4,951	1	1
負債總計	125,352	82,303	19	20
股東權益				
股本(附註四(十))	256,600	220,000	39	54
普通股股本	258,469	93,469	39	23
資本公積(附註四(十一))	-	-	-	-
普通股溢價	1,792	-	-	-
保留盈餘(附註四(十二))	48,636	17,919	7	4
法定盈餘公積	-	-	-	-
未分配盈餘	-	-	-	-
股東權益其他調整項目	-	-	-	-
累積換算調整數	(25,747)	(2,378)	(4)	(1)
股東權益總計	539,750	329,010	81	80
重大承諾事項及或有事項(附註四(四)(五)及七)				
重大之期後事項(附註四(四)及九)				
負債及股東權益總計	\$ 665,102	\$ 411,313	100	100



會計主管：羅莉萍



經理人：侯尊中



董事長：侯尊中

後附合併財務報表附註為本合併財務報表之一部分，請併同參閱。



富驛酒店集團有限公司
(FX Hotels Group Inc. and its subsidiaries)
合併資產負債表
民國99年及98年12月31日

單位：新台幣仟元

98 年	99 年	度	普 通 股 股 本	資 普 通 股	本 公 積 價	法 定 盈 餘	公 積 金	未 分 配 盈 餘	累 積 換 算 調 整 數	合 計	
\$	\$	98 年 1 月 1 日 餘 額	-	-	-	\$	-	(\$	555)	(\$	9,890)
		現金增資	220,000	93,469	-	-	-	-	-	-	313,469
		累積換算調整數之變動	-	-	-	-	-	(1,823)	(1,823)
		98 年度合併總損益	-	-	-	-	27,254	-	-	-	27,254
		98 年 12 月 31 日 餘 額	\$	\$	\$	\$	\$	\$	\$	\$	\$
		99 年 1 月 1 日 餘 額	220,000	93,469	-	-	17,919	17,919	2,378	2,378	329,010
		現金增資	30,000	165,000	-	-	-	-	-	-	195,000
		98 年度盈餘指撥及分配：	-	-	-	-	1,792	(1,792)	-	-
		法定盈餘公積	-	-	-	-	-	(6,600)	-	-
		股票股利	6,600	-	-	-	-	-	-	-	-
		累積換算調整數之變動	-	-	-	-	-	(23,369)	(23,369)
		99 年度合併總損益	-	-	-	-	39,109	39,109	-	-	39,109
		99 年 12 月 31 日 餘 額	\$	\$	\$	\$	\$	\$	\$	\$	\$
			256,600	258,469	1,792	48,636	25,747	539,750			



董事長：侯尊中



經理人：侯尊中

後附合併財務報表附註為本合併財務報表之一部分，請併同參閱。



會計主管：羅莉萍

富驛酒店集團有限公司及子公司
(FX Hotels Group Inc. and subsidiaries)

合併現金流量表
民國99年及98年1月1日至12月31日

單位：新台幣仟元

	99	年	度	98	年	度
營業活動之現金流量						
合併總損益	\$		39,109	\$		27,254
調整項目						
呆帳費用			178			-
折舊費用			37,956			16,166
各項攤提			678			433
閒置資產折舊費用			19			7
處分固定資產損失			64			-
資產及負債科目之變動						
應收帳款(含關係人)	(4,459)	(9,799)
其他應收款			833			-
存貨			103			113
預付款項	(7,575)	(5,826)
其他流動資產	(44)			1,781
應付票據			1,889			-
應付帳款	(942)	(1,192)
應付所得稅			7,877			3,081
應付費用			3,529	(7,863)
其他應付款	(6,097)			-
預收款項	(1,014)			3,521
營業活動之淨現金流入			<u>72,104</u>			<u>27,676</u>
投資活動之現金流量						
應收資金融通及代墊款項減少			40,747			349,102
其他金融資產-流動增加	(30,944)			-
預付長期投資款增加	(15,472)			-
購置固定資產	(74,142)	(28,262)
出售固定資產價款			-			205
無形資產增加	(676)	(914)
存出保證金增加	(26,881)	(1,935)
其他資產增加	(336)			-
取得首次併入子公司之價款			-	(219,474)
投資活動之淨現金(流出)流入	(<u>107,704)</u>			<u>98,722</u>

(續次頁)

富驛酒店集團有限公司及子公司
(FX Hotels Group, Inc. and subsidiaries)

合併現金流量表
民國99年及98年1月1日至12月31日

單位：新台幣仟元

	99	年	度	98	年	度
<u>融資活動之現金流量</u>						
短期借款增加	\$	35,596		\$	-	
應付資金融通及代墊款項減少	(5,827)	(418,664)		
現金增資		195,000			313,469	
融資活動之淨現金流入(流出)		224,769	(105,195)		
匯率影響數	(8,813)			4,356	
首次併入子公司影響數		-			7,581	
本期現金及約當現金增加		180,356			33,140	
期初現金及約當現金餘額		53,719			20,579	
期末現金及約當現金餘額	\$	234,075	\$	53,719		
<u>現金流量資訊之補充揭露</u>						
本期支付利息	\$	102	\$	-		
本期支付所得稅	\$	6,440	\$	-		
<u>支付現金購入固定資產：</u>						
固定資產本期增加數	\$	85,912	\$	3,713		
加：期初應付款		16,653			41,202	
減：期末應付款	(28,423)	(16,653)		
支付現金數	\$	74,142	\$	28,262		
<u>組織重組取得首次併入子公司相關資訊如下：</u>						
現金及約當現金	\$	-	\$	7,581		
除現金及約當現金以外之淨資產		-			211,893	
取得子公司之淨值	\$	-	\$	219,474		
取得子公司之現金餘額	\$	-	\$	7,581		
減：取得子公司之總價款		-	(219,474)		
取得子公司之淨現金流出數	\$	-	(211,893)		

後附合併財務報表附註為本合併財務報表之一部分，請併同參閱。

董事長：侯尊中

經理人：侯尊中

會計主管：羅莉萍

富驛酒店集團有限公司及子公司
(FX Hotels Group Inc. and subsidiaries)
 合併財務報表附註
 民國99年及98年12月31日

單位：新台幣仟元
 (除特別註明者外)

一、公司沿革

(一)合併財務報表編製個體概述

富驛酒店集團有限公司(英文名稱 FX Hotels Group Inc.，以下稱本公司)於民國91年1月設立於英屬開曼群島，民國97年5月正式更名為富驛酒店集團有限公司，作為申請登錄財團法人中華民國證券櫃檯買賣中心之興櫃股票買賣及上櫃申請所進行之組織架構重組之控股公司，控股公司下轄非以投資為專業之營運主體，主要營業項目為經營國際商務酒店住宿及酒店管理等業務。

本公司股票自民國99年1月起經中華民國證券櫃檯買賣中心核准於該中心之興櫃股票櫃檯買賣。

截至民國99年12月31日止，本公司及子公司之員工人數合計約為320人。

(二)列入合併財務報表之所有子公司及本期增減變動情形

投資公司 名稱	子公司名稱	業務性質	所持股權百分比		備註
			99年 12月31日	98年 12月31日	
本公司	富驛國際酒店管理有限公司(富驛HK)	投資控股	100.00%	100.00%	註1
"	富驛酒店管理發展(上海)有限公司(富驛上海)	酒店管理及相關服務設施管理	100.00%	100.00%	
"	台灣富驛酒店(股)公司(台灣富驛)	國際商務酒店	100.00%	-	99年12月新設立
富驛HK	富驛時尚酒店管理發展(北京)有限公司(富驛時尚)	酒店管理	100.00%	100.00%	註2
"	中聯時代酒店管理發展(北京)有限公司(中聯時代)(註)	酒店管理	100.00%	100.00%	註3

註：中聯時代於民國 97 年 8 月設立兩家分公司，一為中聯時代酒店管理發展(北京)有限公司上海徐家匯分公司(中聯時代徐家匯)，係經營國際商務酒店業務，另一為中聯時代酒店管理發展(北京)有限公司上海陸家嘴分公司(中聯時代陸家嘴)，尚無營運活動。

投資公司 名稱	子 公 司 名 稱	業 務 性 質	所 持 股 權 百 分 比		備 註
			99年 12月31日	98年 12月31日	
富驛時尚	北京富尚酒店管理發展 有限公司(中關村)	國際商務酒店	100.00%	100.00%	註4
"	富驛亮莎酒店管理發展 (北京)有限公司 (富驛燕莎)	國際商務酒店	100.00%	100.00%	註5
"	富驛空港酒店管理發展 (北京)有限公司 (富驛空港)	國際商務酒店	100.00%	100.00%	註5
"	蘇州富驛酒店管理有限 公司(蘇州富驛)	國際商務酒店	100.00%	100.00%	
"	深圳富驛時尚酒店管理 有限公司(深圳富驛)	國際商務酒店	100.00%	-	99年12月 新設立

註 1：本公司於民國 98 年 9 月持有該公司 100% 股權。

註 2：富驛 HK 於民國 98 年 9 月取得該公司 100% 股權。

註 3：本公司於民國 98 年 9 月進行組織架構重組，將所持有中聯時代 100% 股權移轉予富驛 HK。

註 4：富驛時尚於民國 98 年 6 月取得該公司 100% 股權。

註 5：富驛時尚於民國 98 年 9 月取得該公司 100% 股權。

(三) 未列入合併財務報表編製個體內之子公司
無此情形。

(四) 子公司會計期間不同之調整及處理方式
無此情形。

(五) 國外子公司營業之特殊風險
無重大之營業特殊風險。

(六) 子公司將資金移轉予母公司之能力受重大限制者，該限制之本質與程度
無此情形。

(七) 子公司持有母公司發行證券之內容
無此情形。

(八) 子公司發行轉換公司債及新股之有關資料
本公司之子公司並無發行轉換公司債及重大增資發行新股對本公司之股東權益影響重大者。

二、重要會計政策之彙總說明

本合併財務報表係依照「證券發行人財務報告編製準則」及中華民國一般公認會計原則編製。重要會計政策彙總說明如下：

(一)合併財務報表編製原則

本公司對於直接或間接持有表決權之股份超過 50%以上之被投資公司及符合有控制能力之條件者將全數納入合併財務報表編製個體。對於期中取得子公司之控制能力者，自取得控制力之日起，開始將子公司之收益及費損編入合併損益表；對於期中喪失對子公司控制力之日起，終止將子公司之收益及費損編入合併損益表，且不予追溯重編以前年度合併損益表。

本公司與合併子公司相互間重大交易事項及資產負債表科目餘額，均於編製合併財務報表時予以沖銷。

(二)外幣財務報表換算基礎

本公司及子公司之財務報表於編製合併財務報表時，先將外幣財務報表按功能性貨幣-人民幣之匯率再衡量為功能性貨幣，再衡量所產生之兌換差額列為當期損益；而後以功能性貨幣表達之財務報表於轉換為新台幣財務報表時，所有資產及負債科目均按資產負債表日之匯率換算，股東權益中除期初保留盈餘以上期期末換算後之餘額結轉外，其餘均按歷史匯率換算，損益科目則按各該期間之平均匯率換算，換算產生之差額列入「累積換算調整數」，作為股東權益之調整項目。

(三)外幣交易

1. 本公司及合併子公司之會計紀錄係以美金、人民幣或台幣為記帳單位。外幣交易按交易當日之即期匯率折算成記帳單位入帳，其與實際收付時之兌換差異，列為當年度損益。
2. 期末就外幣貨幣性資產或負債餘額，按資產負債表日之即期匯率評價調整，因調整而產生之兌換差額列為當期損益。
3. 期末就外幣非貨幣性資產或負債餘額，屬依公平價值衡量且變動列入損益者，按資產負債表日之即期匯率評價調整，因調整而產生之兌換差額列為當年度損益；屬依公平價值衡量且變動列入股東權益調整項目者，按資產負債表日之即期匯率評價調整，因調整而產生之兌換差額，列為股東權益調整項目；屬非依公平價值衡量者，則按交易日之歷史匯率衡量。

(四)資產負債區分流動及非流動之分類標準

1. 資產符合下列條件之一者，列為流動資產；資產不屬於流動資產者為非流動資產：
 - (1) 因營業所產生之資產，預期將於正常營業週期中變現、消耗或意圖出售者。
 - (2) 主要為交易目的而持有者。
 - (3) 預期於資產負債表日後十二個月內將變現者。
 - (4) 現金或約當現金，但於資產負債表日後逾十二個月用以交換、清償負債或受有其他限制者除外。
2. 負債符合下列條件之一者，列為流動負債；負債不屬於流動負債者

為非流動負債：

- (1)因營業而發生之債務，預期將於正常營業週期中清償者。
- (2)主要為交易目的而發生者。
- (3)須於資產負債表日後十二個月內清償者。
- (4)不能無條件延期至資產負債表日後逾十二個月清償之負債。

(五)備抵呆帳

備抵呆帳係依據過去實際發生呆帳之經驗，衡量資產負債表日應收票據及應收帳款等各項債權之帳齡情形及其收回可能性，予以評估提列。

(六)固定資產

- 1.以取得成本為入帳基礎。
- 2.固定資產按估計經濟耐用年限，採平均法計提折舊。各項資產之耐用年限如下：

運輸設備	4年
辦公設備	5年
營業器具	4～5年
租賃改良	10年
- 3.凡支出效益及於以後各期之重大改良或大修支出列為資本支出，經常性維護或修理支出則列為當期費用。資產出售或報廢時，其成本及累計折舊均分別轉銷，處分損益列於當期營業外收支項下。
- 4.固定資產發生閒置或已無使用價值時，按其淨公平價值或帳面價值較低者，轉列其他資產，差額列為當期損失，當期提列之折舊費用列為營業外支出。

(七)無形資產

電腦軟體成本以取得成本為入帳基礎，按估計效益年數採直線法攤銷，攤銷年限為5年。

(八)非金融資產減損

本公司於資產負債表日針對有減損跡象之資產，估計其可回收金額，當可回收金額低於其帳面價值時，則認列減損損失。可回收金額係指一項資產之淨公平價值或其使用價值，兩者較高者。當以前年度認列資產減損之情況不再存在時，則在以前年度提列損失金額之範圍內予以迴轉。

商譽、非確定耐用年限無形資產及尚未可供使用無形資產，應定期估計其可回收金額，當可回收金額低於其帳面價值時，則認列減損損失。商譽減損之減損損失於以後年度不得迴轉。

(九)退休金

- 1.退休金辦法屬確定提撥退休辦法者，依權責發生基礎將應提撥之退休基金數額認列為當期之退休金成本。
- 2.本公司下轄之大陸子公司係依據中華人民共和國政府規定之退休養老保險制度，依聘僱員工工資總額之一定比率提列養老保險金，所有在職和退休雇員之退休養老金均由當地政府統籌安排，本公司之子公司除年度提撥外，無其他進一步之義務。

(十) 所得稅

1. 所得稅之會計處理採跨期間與同期間之所得稅分攤，以前年度溢、低估之所得稅，列為當年度所得稅費用之調整項目。
2. 本公司及子公司依公司註冊所在國之不同，各有其適用之所得稅法令規定。
3. 註冊於英屬開曼群島者，依當地法令規定其營利所得免稅。
4. 註冊於中華人民共和國者，依「中華人民共和國外商投資企業和外國企業所得稅法」規定，因設立地區的不同而有不同稅率之適用，並可向國務院申請額外優惠稅率之適用。惟自「中華人民共和國企業所得稅法」公佈後，自民國 97 年 1 月 1 日起，在民國 96 年 3 月 16 日前設立之企業如享有優惠稅率者，可適用實施企業所得稅之過渡優惠政策，將在 5 年內逐年調高優惠稅率至法定稅率。
5. 註冊於中華人民共和國香港特別行政區者，依「香港稅務條例」之規定僅需針對香港來源之營利所得進行課稅。
6. 本公司下轄之台灣子公司未分配盈餘加徵 10% 之營利事業所得稅，於股東會決議分配盈餘後列為當期費用。

(十一) 員工分紅及董監酬勞

自民國 97 年 1 月 1 日起，本公司及子公司員工分紅及董監酬勞成本，依民國 96 年 3 月 16 日財團法人中華民國會計研究發展基金會(96)基秘字第 052 號函「員工分紅及董監酬勞會計處理」之規定，於具法律義務或推定義務且金額可合理估計時，認列為費用及負債。嗣後股東會決議實際配發金額與估列金額有差異時，則列為次年度之損益。另依民國 96 年 3 月 30 日金融監督管理委員會金管證六字第 0960013218 號令，本公司以經會計師查核之財務報告淨值，計算員工股票紅利之股數。

(十二) 收入、成本及費用

收入於獲利過程大部份已完成，且已實現或可實現時認列。相關成本配合收入於發生時承認。費用則依權責發生制於發生時認列為當期費用。

(十三) 會計估計

本公司及子公司於編製財務報表時，業已依照一般公認會計原則之規定，對財務報表所列金額及或有事項，作必要之衡量、評估與揭露，其中包括若干假設及估計之採用，惟該等假設及估計與實際結果可能存有差異。

三、會計變動之理由及其影響

會計估計變動—呆帳提列政策

本公司及子公司自民國 99 年 12 月起，為因應目前之經營環境及市場狀況，乃調整應收帳款備抵呆帳提列政策，此項會計估計變動對於民國 99 年度合併淨利並無重大影響。

四、重要會計科目之說明

(一)現金及約當現金

	<u>99年12月31日</u>	<u>98年12月31日</u>
庫存現金及週轉金	\$ 3,331	\$ 10,866
銀行存款	<u>230,744</u>	<u>42,853</u>
	<u>\$ 234,075</u>	<u>\$ 53,719</u>

(二)應收帳款淨額

	<u>99年12月31日</u>	<u>98年12月31日</u>
應收帳款	\$ 16,250	\$ 14,235
減：備抵呆帳	(110)	-
	<u>\$ 16,140</u>	<u>\$ 14,235</u>

(三)預付款項

	<u>99年12月31日</u>	<u>98年12月31日</u>
預付租金	\$ 18,218	\$ 12,162
用品盤存	1,391	1,267
預付維護費	1,326	1,406
預付供暖費	1,202	703
其他預付款項	<u>2,062</u>	<u>677</u>
	<u>\$ 24,199</u>	<u>\$ 16,215</u>

(四)預付長期投資款

	<u>99年12月31日</u>	<u>98年12月31日</u>
杭州米蘭風尚酒店 管理有限公司(米蘭風尚)	<u>\$ 15,472</u>	<u>\$ -</u>

1. 本公司之子公司富驛時尚酒店管理發展(北京)有限公司(以下簡稱富驛時尚)於民國99年12月與徐軍及浙江米蘭洲際酒店有限公司簽訂收購協議及相關補充協議，收購其所持有米蘭風尚35%及65%之股權，該協議之重要資訊列示如下：

- (1) 收購總價款為人民幣15,000仟元，截至民國99年12月31日止富驛時尚已預付人民幣3,500仟元(折合新台幣\$15,472)，餘人民幣11,500仟元依約應分期於民國100年3月底前付清。
- (2) 各方約定於民國100年3月20日前辦理米蘭風尚之財產及經營管理權移交。
- (3) 三方約定在不晚於民國100年1月10日共同至工商管理部門辦理包含股權、法定代表人、總經理等之工商登記法律手續。
- (4) 米蘭風尚與杭州米蘭假日酒店有限公司(以下簡稱米蘭假日)簽訂之房屋轉租合約，其租賃期限自民國100年2月1日至109年6月30日止，但徐軍承諾在收購協議簽訂後一年內將租賃期限延長至民國113年12月31日；年租金為人民幣1,100仟元。在轉租合約到期前，徐軍須協助米蘭風尚促成房屋業主將酒店部分直

接轉租給米蘭風尚，租期自民國 114 年 1 月 1 日至 118 年 12 月 31 日止。

- (5) 若富驛時尚單方終止履行收購協議則將遭沒收人民幣 1,500 仟元，若徐軍單方終止履行收購協議，則須給付人民幣 3,000 仟元予富驛時尚。
 - (6) 徐軍及米蘭風尚若於民國 99 年 12 月 31 日後 60 日內未能按照約定完成物業管理分離及酒店改造安排事宜等義務，富驛時尚有權終止合約，徐軍應支付富驛時尚違約金人民幣 5,000 仟元，並須賠償富驛時尚之全部經濟損失。
 - (7) 富驛時尚延期支付收購款時，每延遲一日應支付延期付款部分每日 0.05% 之滯納金，如逾期 60 日者交易相對方有權終止協議，富驛時尚另應支付違約金人民幣 5,000 仟元，並須賠償其全部經濟損失。
 - (8) 徐軍若未能完成上述(4)所述之義務，則收購協議簽訂一年後，徐軍須自民國 101 年起至 105 年止，每年支付違約金人民幣 650 仟元予富驛時尚，並承諾米蘭假日暫免米蘭風尚在該期間之租金，若徐軍在民國 105 年年底前完成上述義務，富驛時尚須將所收取之違約金全部退還，並補交民國 101 年起至延長租賃期限合約簽訂日止之租金。
 - (9) 經協商確認裝修方案和裝修時間後，徐軍逾 6 個月仍未能將酒店改造完畢或酒店無法再繼續經營，則徐軍須賠償富驛時尚全部經濟損失及違約金人民幣 10,000 仟元。
2. 富驛時尚業於民國 100 年 1 月取得工商管理行政管理局核發之准予變更登記通知書，並於民國 100 年 3 月辦妥營業執照變更登記。

(五) 固定資產

	99 年 12 月 31 日		
	原始成本	累計折舊	帳面價值
運輸設備	\$ 3,404	(\$ 1,261)	\$ 2,143
辦公設備	5,145	(1,404)	3,741
營業器具	71,478	(36,079)	35,399
租賃改良	277,781	(77,583)	200,198
未完工程及預付設備款	26,497	-	26,497
	<u>\$ 384,305</u>	<u>(\$ 116,327)</u>	<u>\$ 267,978</u>

	98 年 12 月 31 日		
	原始成本	累計折舊	帳面價值
運輸設備	\$ 2,273	(\$ 625)	\$ 1,648
辦公設備	3,219	(962)	2,257
營業器具	58,404	(27,598)	30,806
租賃改良	250,752	(56,360)	194,392
未完工程及預付設備款	2,165	-	2,165
	<u>\$ 316,813</u>	<u>(\$ 85,545)</u>	<u>\$ 231,268</u>

1. 本公司及子公司民國 99 年及 98 年度固定資產均無利息資本化之情形。
2. 本公司及子公司經營國際商務酒店所承租之重要營業資產列示如下：

租貨資產	子公司	租貨資產類別	租期	租約所限制	租約所	租	金	之	計	未來應付租金總額		
										算	總額	折現值
	中關村	建築物	94.7~114.7 (裝修免租期為94.7~95.1)	無	無	前三個租賃年度，每年租金為人民幣7,000千元； 自第四個租賃年度起，租金按每年3%遞增				100年~104年 105年~109年 110年~114年7月	\$ 191,464 \$ 221,960 \$ 234,191 \$ 647,615	\$ 202,447 \$ 202,173
	雷祥燕莎		96.7~111.11 (裝修免租期為96.7~96.11)	"	"	第1-5個月，免租金； 第6-18個月，月租金為人民幣960千元； 第19-30個月，月租金為人民幣793千元； 第31-60個月，月租金為人民幣960千元； 第61-120個月，月租金為人民幣998千元； 第121-185個月，依據北京市發改委公佈的北京地區物價浮動指數與人民幣匯率浮動指數商議，其增幅不超過第61-120個月月租金的10%				100年~104年 105年~109年 110年~111年11月	\$ 275,724 \$ 278,943 \$ 106,928 \$ 661,595	\$ 254,592 \$ 98,778
	雷祥空港		97.12~117.11 (合約起租日為97.7，惟因 工程竣工延遲實際租金起 租日為97.12)	"	"	1. 第1-3年，年租金為人民幣1,173千元； 第4-5年，年租金為人民幣2,355千元； 第6-10年，年租金為人民幣3,143千元； 第11-12年，年租金為人民幣4,222千元； 第13-20年之租金依北京市發改委公佈的北京地區物價浮動指數與 人民幣對美元匯率浮動指數調整				100年~104年 105年~109年 110年~114年 115年~117年11月	\$ 57,430 \$ 83,642 \$ 98,299 \$ 57,341 \$ 296,712	\$ 76,184 \$ 84,733 47,229
	中聯時代 徐家匯		第一階段租期為97.1~107.5 (免租期為97.1~97.6)	"	"	2. 民國98年度減免租金計人民幣1,173千元				100年~104年 105年~107年5月	\$ 117,612 \$ 61,653 \$ 179,265	\$ 57,070
	蘇州雷祥		第二階段租期為107.6~111.5 (免租期為97.12~98.12)	"	"	第3年年租金為人民幣1,876千元(已扣減免租金計人民幣3,000千元)； 第4-5年，年租金為人民幣4,876千元； 第6-8年，年租金為人民幣5,169千元； 第9年至第11年前5個月，年租金為人民幣5,479千元； 第11年第6個月至第15年第5個月，為第二階段租期，視具體情況另行協商 按市場價格約定租金				100年~104年 105年~109年 110年~113年11月	\$ 122,124 \$ 119,378 \$ 99,273 \$ 340,775	\$ 108,916 \$ 86,090

子公司	租賃資產類別	租賃期	租約所限制	租	金	之	計	算	期	總額	折現值
中聯時代	建築物	100.8~115.3 (免租期為100.4~100.7)	無	100.8~103.7, 年租金為人民幣6,500仟元 103.8~106.7, 年租金為人民幣6,825仟元 106.8~109.7, 年租金為人民幣7,166仟元 109.8~112.7, 年租金為人民幣7,525仟元 112.8~115.3, 年租金為人民幣7,901仟元					100年~104年 105年~109年 110年~114年 115年3月	\$ 135,824 165,027 179,424 9,198 <u>489,473</u>	\$ 150,564 154,610 7,660
深圳富驛	"	100.1~111.12	"	100.1~102.12, 月租金為人民幣532仟元 103.1~105.12, 月租金為人民幣558仟元 106.1~108.12, 月租金為人民幣586仟元 109.1~111.12, 月租金為人民幣615仟元					100年~104年 105年~109年 110年~111年	\$ 151,476 163,806 68,766 <u>384,048</u>	\$ 149,440 60,294
本公司 (註)	"	99.9~115.12 (裝修免租期為99.9~100.4)	"	保底租金： 租金計算以坪為單位，每坪之月租金依樓層而不同，介於新台幣700元~3,200元，經覈算後承租所有樓層之月租金共計新台幣3,492仟元；每隔三年依消費者物價指數調整租金 浮動租金：					100年~104年 105年~109年 110年~114年	\$ 195,570 209,540 209,540	\$ 191,248 180,620
				所承租之10~13樓，另以平均房價、出租率及房間數等數據計算浮動租金基數，並以月營收與浮動租金基數差額之18.68%計收浮動租金，若為負數則不計收；浮動租金基數亦每隔三年依消費者物價指數調整					115年	41,908	34,901
										\$ 656,558	

註：中華航空股份有限公司於合約中同意本公司可依自身組織架構需求將本約之權利義務轉移予本公司之分公司或轉投資之子公司。

(六) 短期借款

	<u>99年12月31日</u>	<u>98年12月31日</u>
擔保銀行借款	\$ 35,596	\$ -
利率區間	1.65% ~ 1.81%	-

短期借款之擔保情形請詳附註五及六。

(七) 應付費用

	<u>99年12月31日</u>	<u>98年12月31日</u>
應付勞務費	\$ 4,411	\$ 1,090
應付薪資	3,528	2,763
應付水電費	2,119	2,576
應付會員卡積分	1,966	1,074
應付佣金	768	1,812
應付清潔費	660	2,114
其他	3,750	3,065
	<u>\$ 17,202</u>	<u>\$ 14,494</u>

(八) 其他應付款項

	<u>99年12月31日</u>	<u>98年12月31日</u>
應付資金融通及代墊款	\$ -	\$ 4,162
應付設備及工程款	13,365	16,316
應付各項稅款	1,777	3,293
其他應付款項	1,335	2,598
	<u>\$ 16,477</u>	<u>\$ 26,369</u>

(九) 退休金

1. 本公司註冊於中華人民共和國之子公司，按中華人民共和國政府規定之養老保險制度，每月依當地員工薪資總額之一定比率提撥養老保險金，每位員工之退休金由政府管理統籌安排，除按月提撥外，無其他進一步義務。民國 99 年及 98 年度認列之退休金成本分別為 \$4,710 及 1,758。
2. 本公司依據「勞工退休金條例」訂有確定提撥之退休辦法，適用於中華民國國籍之員工。本公司每月按薪資之 6% 提繳勞工退休金至勞保局員工個人帳戶。民國 99 年及 98 年度本公司依上開退休金辦法認列之退休金成本分別為 \$146 及 \$0。

(十) 股本

1. 本公司原登記股本為美金 2 元，為作為申請登錄財團法人中華民國證券櫃檯買賣中心之興櫃股票買賣及上櫃申請之控股公司，於民國 98 年 9 月起辦理現金增資以進行集團組織架構重組，增資後本公司額定資本額為 \$600,000，實收資本額為 \$220,000，每股面額新台幣 10 元。

2. 本公司經民國 99 年 6 月 24 日股東常會決議通過盈餘轉增資發行新股，以每股新台幣 10 元發行普通股計 660 仟股，增資基準日為民國 99 年 9 月 4 日。

3. 本公司經民國 99 年 8 月 12 日董事會決議通過辦理現金增資 \$30,000，以每股新台幣 65 元溢價發行普通股計 3,000 仟股，增資基準日為民國 99 年 12 月 30 日。

(十一) 資本公積

依本公司章程規定，非自本公司之利潤、股份溢價帳戶或其他開曼公司法所允許之來源，不得發放股息或其他資本分派。

(十二) 保留盈餘

1. 依開曼公司法及本公司章程規定，本公司每會計年度之盈餘，須先彌補累積虧損、依法完納一切稅捐及依公開發行公司適用法令之要求提列 10% 之法定盈餘公積後始得分配，另得於發放股息或資本分派前，提撥資本準備金，該準備金得為本公司任何目的之業務使用。當期可分配盈餘及前期未分配之保留盈餘(以下合稱「累積可分配盈餘」)均可供發放現金股利及/或股票股利(以下合稱「股息紅利分配」)。董事會如欲自「累積可分配盈餘」中發放股息紅利分配時，應依下列原則製作股息紅利分配計畫並提報股東會同意：

- (1) 全體董事及監察人每年有權取得之股息紅利分配不得超過「累積可分配盈餘」之百分之三，且僅得以現金發放；
- (2) 本公司及從屬公司之全體員工每年有權取得之股息紅利分配不低於「累積可分配盈餘」之百分之一，且得以現金、股票或二者之任何組合發放之；
- (3) 依上述(1)及(2)分派股息紅利分配予董事、監察人及員工後，剩餘之「累積可分配盈餘」得以現金及/或股票方式發放股利予股東，其中現金股利所佔比例不超過股東所得該次全部股利之百分之五十。

另所有股息或紅利之分派均不得對本公司累計利息。

2. 本公司於民國 99 年 6 月 24 日經股東常會決議通過民國 98 年度盈餘分派案如下，民國 98 年度股東常會並未決議分派盈餘：

	98 年 度	
	金 額	每股股利(元)
法定盈餘公積	\$ 1,792	
股票股利	6,600	\$ 0.3
員工現金紅利	-	(註)
	<u>\$ 8,392</u>	

註:民國98年度股東常會決議通過配發員工現金紅利\$160。

3. 本公司民國 99 年度員工紅利估列金額為 \$359，係以截至當期止之稅後淨利，考量法定盈餘公積等因素後，以章程所定之成數為基礎估列。本公司民國 98 年度盈餘實際配發情形如上段 2 所述，經股東常會決議之員工紅利與民國 98 年度財務報表認列之差異 \$160 已調整至民國 99 年度之損益。

4. 本公司有關董事會通過擬議及股東會決議之盈餘分配情形，請至「公開資訊觀測站」查詢。

(十三) 所得稅

1. 所得稅費用及應付所得稅調節如下：

	<u>99 年 度</u>	<u>98 年 度</u>
所得稅費用	\$ 14,714	\$ 3,081
首次併入子公司之期初應付所得稅	-	23
首次併入子公司取得前之所得稅費用	-	2,822
以前年度所得稅低估數	(528)	-
匯率影響數	(717)	1
應付所得稅	<u>\$ 13,469</u>	<u>\$ 5,927</u>

2. 民國 99 年及 98 年 12 月 31 日之遞延所得稅資產明細如下：

	<u>99 年 12 月 31 日</u>	<u>98 年 12 月 31 日</u>
(1) 遞延所得稅資產總額	<u>\$ 7,029</u>	<u>\$ 10,412</u>
(2) 遞延所得稅資產之備抵評價金額	<u>\$ 7,029</u>	<u>\$ 10,412</u>

3. 民國 99 年及 98 年 12 月 31 日產生遞延所得稅資產之明細如下：

項 目	<u>99 年 12 月 31 日</u>		<u>98 年 12 月 31 日</u>	
	金 額	所得稅影響數	金 額	所得稅影響數
流動項目：				
虧損扣抵	\$ 8,853	\$ 2,213	\$ -	\$ -
備抵評價		(2,213)		-
		<u>\$ -</u>		<u>\$ -</u>
非流動項目：				
虧損扣抵	\$ 19,263	\$ 4,816	\$ 41,649	\$ 10,412
備抵評價		(4,816)		(10,412)
		<u>\$ -</u>		<u>\$ -</u>

4. 依中華人民共和國企業所得稅法規定，經稅捐稽徵機關核定之前五年度虧損得用以扣除當年度之純益，再行核課所得稅。截至民國 99 年 12 月 31 日止，尚未抵減之虧損扣抵金額如下：

(十五) 用人、折舊及攤銷費用

民國99年及98年度發生之用人、折舊及攤銷費用依其功能別分別彙總如下：

功能別 性質別	99 年 度		
	屬於營業成本者	屬於營業費用者	合 計
用人費用			
薪資費用	\$ 21,359	\$ 24,768	\$ 46,127
勞健保費用	1,351	1,937	3,288
退休金費用	1,797	3,059	4,856
其他用人費用	5,308	6,084	11,392
折舊費用	36,657	1,299	37,956
攤銷費用	378	300	678

功能別 性質別	98 年 度		
	屬於營業成本者	屬於營業費用者	合 計
用人費用			
薪資費用	\$ 7,194	\$ 8,951	\$ 16,145
勞健保費用	485	677	1,162
退休金費用	855	903	1,758
其他用人費用	2,890	2,143	5,033
折舊費用	15,748	418	16,166
攤銷費用	178	255	433

五、關係人交易

(一)關係人之名稱及關係

<u>關 係 人 名 稱</u>	<u>與 本 公 司 之 關 係</u>
中聯置業基金I有限公司(CCIP)	本公司董事長為該公司之董事
富驛時尚酒店管理發展(北京)有限公司 (富驛時尚)	本公司之孫公司(註1)
北京富尚酒店管理發展有限公司(中關村)	富驛時尚之子公司(註1)
富驛亮莎酒店管理發展(北京)有限公司 (富驛燕莎)	富驛時尚之子公司(註1)
富驛空港酒店管理發展(北京)有限公司 (富驛空港)	富驛時尚之子公司(註1)
北京世界商訊信息有限公司(世界商訊)	本公司董事長與該公司董事長為同一人
北京中經科訊信息技術有限公司(中經科訊)	"
世娛國際文化傳播(北京)有限公司 (世娛國際)	"
富驛財富酒店管理發展(北京)有限公司 (富驛財富)	"
富驛三里屯酒店管理發展(北京)有限公司 (富驛三里屯)	CCIP之孫公司
北京精銳華聞文化傳播有限公司(精銳華聞)	本公司董事長之配偶為該公司之大股東
北京中聯時尚裝飾工程設計公司 (中聯時尚裝飾工程)	"
小紅廚餐飲管理(北京)有限責任公司 (小紅廚北京)	本公司董事長與該公司董事為同一人
小紅蕃薯餐飲管理(上海)有限責任公司 (小紅蕃薯上海)	本公司之實質關係人(註2)
蘇州小紅蕃薯餐飲管理有限公司 (小紅蕃薯蘇州)	本公司之實質關係人
侯尊中	本公司之董事長

註 1：請詳附註一(二)之說明。

註 2：本公司董事長原為該公司之董事，而自民國 99 年 9 月起本公司董事長因股權移轉等因素已解除董事職務，惟民國 99 年度因業務延續及職務交接等因素仍實質參與經營，故屬實質關係人。

(二)關係人間之重大交易事項

1. 營業收入

主要性質	99 年 度		98 年 度	
	金額	百分比(%)	金額	百分比(%)
富驛財富 客房及轉租收入	\$ 34,960	9	\$ 12,906	8
其 他 客房及管理服務 收入等	739	-	8	-
	<u>\$ 35,699</u>	<u>9</u>	<u>\$ 12,914</u>	<u>8</u>

(1)與關係人間之客房交易，係依循酒店住宿相關規定處理，與一般客戶比較無重大差異。

(2)與關係人間之轉租交易無相同交易可資比較，係由本公司考量相關成本及當地行情後議定。

(3)富驛燕莎轉租部份建築物予富驛財富，租賃期間自民國 98 年 1 月 1 日起為期 167 個月(至民國 111 年 11 月 30 日止)，雙方約定每月租金為人民幣 560 仟元(約折合新台幣\$2,475)。民國 99 年及 98 年度之轉租收入分別為\$31,292 及\$10,833。

2. 營業成本及費用

主要性質	99 年 度		98 年 度	
	金額	百分比(%)	金額	百分比(%)
小紅廚北京 餐飲成本及伙食 費等	\$ 7,082	2	\$ 1,319	-
小紅蕃薯 上海	2,976	1	517	-
小紅蕃薯 蘇州	3,251	1	472	-
其他	-	-	187	-
	<u>\$ 13,309</u>	<u>4</u>	<u>\$ 2,495</u>	<u>-</u>

與關係人間之餐飲及伙食等交易，無相同交易可資比較，係依雙方議定條件辦理。

3. 應收帳款

	99 年 12 月 31 日		98 年 12 月 31 日	
	金額	百分比(%)	金額	百分比(%)
富驛財富	\$ 3,533	17	\$ 2,085	14
其 他	39	-	31	-
	<u>\$ 3,572</u>	<u>17</u>	<u>\$ 2,116</u>	<u>14</u>

4. 其他應收款

	99年12月31日		98年12月31日	
	金額	佔該科目 餘額 百分比(%)	金額	佔該科目 餘額 百分比(%)
應收資金融通及代墊款				
世娛國際	\$ -	-	\$ 40,126	87
富驛財富	20	1	2,809	6
其他	1	-	281	1
	<u>\$ 21</u>	<u>1</u>	<u>\$ 43,216</u>	<u>94</u>

截至民國99年及98年12月31日止，上述應收資金融通及代墊款均未計息，其他相關資訊列示如下：

	99年		98年	
	最高餘額	期末餘額	最高餘額	期末餘額
世娛國際	\$ 40,126	\$ -		
富驛財富	2,809	-		
中聯時尚裝飾工程	237	-		
	<u>\$ 43,172</u>	<u>\$ -</u>		
	98年		97年	
	最高餘額	期末餘額	最高餘額	期末餘額
世娛國際	\$ 40,126	\$ 40,126		
富驛財富	11,081	2,809		
	<u>\$ 51,207</u>	<u>\$ 42,935</u>		

5. 應付票據

	99年12月31日		98年12月31日	
	金額	佔該科目 餘額 百分比(%)	金額	佔該科目 餘額 百分比(%)
侯尊中	<u>\$ 799</u>	<u>5</u>	<u>\$ -</u>	<u>-</u>

6. 應付費用

	99年12月31日		98年12月31日	
	金額	佔該科目 餘額 百分比(%)	金額	佔該科目 餘額 百分比(%)
小紅廚北京	\$ 578	4	\$ -	-
小紅蕃薯上海	86	-	14	-
小紅蕃薯蘇州	62	-	-	-
	<u>\$ 726</u>	<u>4</u>	<u>\$ 14</u>	<u>-</u>

7. 其他應付款

	99年12月31日		98年12月31日	
	估該科目 餘額		估該科目 餘額	
	金額	百分比(%)	金額	百分比(%)
應付投資款及代墊款				
CCIP	\$ 3,422	44	\$ 8,341	15
應付資金融通及代墊款				
CCIP	16,300	9	17,900	33
富驛財富	-	-	874	2
其他	735	2	746	1
	<u>\$ 20,457</u>	<u>55</u>	<u>\$ 27,861</u>	<u>51</u>

截至民國99年及98年12月31日止，上述應付資金融通及代墊款均未計息，其他相關資訊如下：

	99年12月31日	
	最高餘額	期末餘額
CCIP	\$ 17,900	\$ 16,300
侯尊中	3,021	-
富驛財富	874	-
	<u>\$ 21,795</u>	<u>\$ 16,300</u>
	98年12月31日	
	最高餘額	期末餘額
CCIP	\$ 29,131	\$ 17,900
富驛財富	22,631	874
	<u>\$ 51,762</u>	<u>\$ 18,774</u>

8. 保證事項

截至民國99年12月31日止，侯尊中為本公司美金1,240仟元(約折合新台幣\$36,121)短期借款額度之連帶保證人，另提供美金332仟元(約折合新台幣\$9,671)之定期存款供作擔保。

9. 董事、監察人、總經理及副總經理等主要管理階層薪酬資訊

	99年	98年
薪資費用	\$ 4,470	\$ 1,151
業務執行費用	1,024	-
盈餘分配項目	-	-
	<u>\$ 5,494</u>	<u>\$ 1,151</u>

(1) 薪資包括薪資、職務加給、退職退休金、離職金等。

(2) 業務執行費用包括車馬費、特支費、各種津貼、宿舍、配車等實物提供。

(3) 盈餘分配項目係指當期估列或實際分配之董監酬勞及員工紅利。

(4) 相關訊息可參閱本公司股東會年報。

六、抵(質)押之資產

截至民國 99 年及 98 年 12 月 31 日止，本公司及子公司資產提供擔保明細如下：

項 目	擔 保 性 質	帳 面 價 值	
		99年12月31日	98年12月31日
質押定期存款(表列其他金融資產—流動)	短期借款擔保	\$ 30,944	\$ -

七、重大承諾事項及或有事項

截至民國 99 年 12 月 31 日止，除附註四(四)及四(五)所述者外，其他重大承諾及或有事項說明如下：

本公司及子公司因裝潢工程及採購等合約，已簽約尚未支付價款約為 \$183,163。

八、重大之災害損失

無此情形。

九、重大之期後事項

除附註四(四)所述者外，其他重大之期後事項說明如下：

本公司之子公司中聯時代酒店管理發展(北京)有限公司於民國 100 年 1 月~3 月分別與杭州米蘭四季酒店有限公司、蘇州玉石雕刻廠有限公司、胡彪、上海海林大酒店有限公司、寧夏大地樂馳賓館有限公司、李洋及北京中興天富科技有限公司簽訂特許經營合同，約定在本公司指導下開展酒店經營活動，建立長期合作關係。本公司依約未來需投入之裝修改造費共計人民幣 6,640 仟元(約折合新台幣 \$29,352)。

十、其他

(一)本公司及子公司從事之業務涉及若干非功能性貨幣，故受匯率波動之影響，具重大匯率波動影響之外幣資產及負債資訊如下：

<u>金融資產</u>	<u>99年12月31日</u>		<u>98年12月31日</u>	
	<u>外幣</u>	<u>匯率</u>	<u>外幣</u>	<u>匯率</u>
貨幣性項目：				
現金及約當現金				
美金:人民幣	美元 6,753仟元	6.5897	美元 7仟元	6.8270
存出保證金				
台幣:人民幣	台幣10,477仟元	4.4205	-	-
<u>金融負債</u>				
貨幣性項目：				
短期借款				
美金:人民幣	美元 1,222仟元	6.5897	-	-
其他應付款-關係人				
美金:人民幣	美元 677仟元	6.5897	美元 677仟元	6.8270

以上資訊係以外幣:功能性貨幣方式表達。

(二)本公司為申請登錄財團法人中華民國證券櫃檯買賣中心之興櫃股票買賣及上櫃申請而編製本公司及合併子公司之擬制性合併財務報表。編製時係以延續主要營運個體財務報表之意旨，假設本公司自始即已取得各合併子公司，並補充揭露本公司及合併子公司民國98年度之擬制性合併財務資訊如下：

富驛酒店集團有限公司及子公司
(FX Hotels Group Inc. and subsidiaries)
擬制性合併資產負債表

民國99年及98年12月31日

	99年12月31日		98年12月31日		98年12月31日	
	金額	%	金額	%	金額	%
資產						
流動資產						
1100 現金及約當現金	234,075	35	\$ 53,719	13	-	-
1140 應收帳款淨額	16,140	2	14,235	3	-	-
1150 應收帳款-關係人淨額	3,572	1	2,116	-	2,701	1
1160 其他應收款	2,014	-	3,018	1	5,927	1
1180 其他應收款-關係人	21	-	43,216	11	14,494	4
1190 其他金融資產-流動	30,944	5	-	-	27,861	7
120X 存貨	45	-	151	-	26,369	6
1260 預付款項	24,199	4	16,215	4	4,951	1
1280 其他流動資產	3,051	-	3,187	1	-	-
11XX 流動資產合計	314,061	47	135,857	33	82,303	20
基金及投資						
1425 預付長期投資款	15,472	2	-	-	220,000	54
固定資產						
成本						
1551 運輸設備	3,404	-	2,273	-	-	-
1561 辦公設備	5,145	1	3,219	1	-	-
1571 營業器具	71,478	11	58,404	14	11,955	3
1631 租賃改良	277,781	42	250,752	61	-	-
15XX 成本及重估增值	357,808	54	314,648	76	-	-
15X9 減：累計折舊	(116,327)	(18)	(85,545)	(21)	-	-
1670 未完工程及預付設備款	26,497	4	2,165	1	10,004	2
15XX 固定資產淨額	267,978	40	231,268	56	329,010	80
無形資產						
1750 電腦軟體成本	2,264	1	2,366	1	-	-
其他資產						
1810 閒置資產	9	-	29	-	-	-
1820 存出保證金	55,035	8	29,844	7	-	-
1880 其他資產-其他	10,283	2	11,949	3	-	-
18XX 其他資產合計	65,327	10	41,822	10	-	-
1XXX 資產總計	\$ 665,102	100	\$ 411,313	100	\$ 411,313	100
負債及股東權益						
流動負債						
短期借款	35,596	5	\$ -	-	-	-
應付票據	16,889	3	-	-	-	-
應付帳款	1,606	-	2,701	1	2,701	1
應付所得稅	13,469	2	13,469	3	5,927	1
應付費用	17,202	3	14,494	4	14,494	4
其他應付款項-關係人	20,457	3	27,861	7	27,861	7
其他應付款項	16,477	2	26,369	6	26,369	6
預收款項	3,656	1	4,951	1	4,951	1
負債總計	125,352	19	82,303	20	82,303	20
股東權益						
股本						
普通股股本	256,600	39	220,000	54	220,000	54
資本公積	258,469	39	87,051	21	87,051	21
普通股溢價						
保留盈餘	1,792	-	-	-	-	-
法定盈餘公積	48,636	7	11,955	3	11,955	3
未分配盈餘						
股東權益其他調整項目	(25,747)	(4)	10,004	2	10,004	2
累積換算調整數	539,750	81	329,010	80	329,010	80
股東權益總計	\$ 665,102	100	\$ 411,313	100	\$ 411,313	100

富驛酒店集團有限公司及子公司
(FX Hotels Group Inc. and subsidiaries)

擬制性合併損益表
民國99年及98年1月1日至12月31日

單位：新台幣仟元
(除每股盈餘為新台幣元外)

	99 年 度			98 年 度		
	金 額	%		金 額	%	
營業收入						
4410 餐旅服務收入	\$ 360,670	88		\$ 284,976	88	
4800 其他營業收入	50,390	12		39,280	12	
4000 營業收入合計	411,060	100		324,256	100	
營業成本						
5410 餐旅服務成本	(265,821)	(64)		(209,559)	(65)	
5800 其他營業成本	(32,058)	(8)		(31,757)	(10)	
5000 營業成本合計	(297,879)	(72)		(241,316)	(75)	
5910 營業毛利(損)	113,181	28		82,940	25	
營業費用						
6100 推銷費用	(8,999)	(2)		(6,969)	(2)	
6200 管理及總務費用	(55,580)	(14)		(28,390)	(9)	
6000 營業費用合計	(64,579)	(16)		(35,359)	(11)	
6900 營業淨利(損)	48,602	12		47,581	14	
營業外收入及利益						
7110 利息收入	185	-		87	-	
7160 兌換利益	4,430	1		-	-	
7480 什項收入	803	-		1,799	1	
7100 營業外收入及利益合計	5,418	1		1,886	1	
營業外費用及損失						
7510 利息費用	(101)	-		-	-	
7530 處分固定資產損失	(64)	-		(34)	-	
7560 兌換損失	-	-		(205)	-	
7880 什項支出	(32)	-		(305)	-	
7500 營業外費用及損失合計	(197)	-		(544)	-	
7900 繼續營業單位稅前淨利	53,823	15		48,923	15	
8110 所得稅費用	(14,714)	(3)		(6,093)	(2)	
9600XX 合併總損益	\$ 39,109	10		\$ 42,830	13	
歸屬於：						
9601 合併淨損益	\$ 39,109	10		\$ 42,830	13	
稅 前 稅 後 稅 前 稅 後						
基本每股盈餘(註)						
9750 本期淨利	\$ 2.37	\$ 1.73		\$ 2.22	\$ 1.95	
稀釋每股盈餘						
9850 本期淨利	\$ 2.37	\$ 1.72		\$ -	\$ -	

註：係以本公司於民國98年12月增資發行之22,000仟股作為擬制期間之加權平均流通在外股數。

(三) 金融商品之公平價值

1. 衍生性金融商品

無此情形。

2. 非衍生性金融商品

	99 年 12 月 31 日		
	公平價值		
	公開報價	評價方法	
帳面價值	決定之金額	估計之金額	
<u>資 產</u>			
公平價值與帳面價值 相等之金融資產	\$ 286,766	\$ -	\$ 286,766
存出保證金	55,035	48,029	-
<u>負 債</u>			
公平價值與帳面價值 相等之金融負債	108,227	-	108,227
<hr/>			
	98 年 12 月 31 日		
	公平價值		
	公開報價	評價方法	
帳面價值	決定之金額	估計之金額	
<u>資 產</u>			
公平價值與帳面價值 相等之金融資產	\$ 116,304	\$ -	\$ 116,304
存出保證金	29,844	26,452	
<u>負 債</u>			
公平價值與帳面價值 相等之金融負債	71,425	-	71,425

本公司及子公司估計金融商品公平價值使用之方法及假設主要如下：

- (1) 短期金融商品，因折現值影響不大，故以帳面價值估計其公平價值。此方法應用於現金及約當現金、應收帳款、其他應收款、其他金融資產、短期借款、應付票據、應付帳款、應付費用及其他應付款項等科目。
- (2) 存出保證金係以其預期現金流量之折現值估計公平價值，折現率則以期末郵政儲金匯業局一年期定期存款固定利率為準，惟金額不重大時則不予折現。

(四) 利率風險部位資訊

本公司民國 99 年及 98 年 12 月 31 日具利率變動之公平價值風險之金融資產分別為 \$30,944 及 \$0，金融負債分別為 \$25,925 及 \$0；具利率變動之現金流量風險之金融資產皆為 \$0，金融負債分別為 \$9,671 及 \$0。

(五) 財務風險控制策略

本公司及子公司採用全面風險管理與控制系統，以辨認本公司及子公司之所有風險（包含市場風險、信用風險及作業風險）與衡量各類風險之風險值，使本公司及子公司之管理階層能有效從事控制並衡量市場風險、信用風險及作業風險。

(六) 重大財務風險資訊

1. 應收款項

(1) 市場風險

本公司及子公司之應收款項經評估無重大之市場風險。

(2) 信用風險

本公司及子公司應收款項債務人之信用良好，因此經評估無重大之信用風險。

(3) 流動性風險

本公司及子公司之營運資金足以支應資金之需求，因此預期不致發生重大之流動性風險。

(4) 利率變動之現金流量風險

本公司及子公司之應收款項經評估無重大之利率變動之現金流量風險。

2. 存出保證金

(1) 市場風險

本公司及子公司存出保證金公平價值係採現金流量法折現評價而得，應無重大之市場風險。

(2) 信用風險

無信用風險。

(3) 流動性風險

本公司及子公司營運資金足以支應本公司及子公司資金之需求，因此預期不致發生重大之流動性風險。

(4) 利率變動之現金流量風險

本公司及子公司存出保證金非屬利率型商品，應無利率變動之現金流量風險。

3. 借款

(1) 市場風險

本公司借入短期之款項，均為一年內到期，預期無重大之市場風險。

(2) 信用風險

無信用風險。

(3) 流動性風險

本公司之營運資金尚足以支應本公司之資金需求，預期不致發生重大之流動性風險。

(4) 利率變動之現金流量風險

本公司並未從事重大之浮動利率型商品，故未有因利率變動產生之重大現金流量風險。

4. 應付款項

(1) 市場風險

本公司及子公司之應付款項經評估無重大之市場風險。

(2) 信用風險

無信用風險。

(3) 流動性風險

本公司及子公司營運資金足以支應資金之需求，因此預期不致發生重大之流動性風險。

(4) 利率變動之現金流量風險

本公司及子公司之應付款項經評估無重大之利率變動之現金流量風險。

十一、附註揭露事項

(一) 重大交易事項相關資訊

本公司依「證券發行人財務報告編製準則」規定，民國 99 年度之重大交易事項相關資訊如下：

1. 資金貸出與他人：

編號 (註一)	公司	貸出資金之對象	往來科目	來往	本最高餘額	期	期末餘額	區	利率	資金貸與性質(註二)	性質	往來金額	有短期融通資金必要之原因	提列備抵呆帳金額	擔保品價值	對個別對象資金貸與總額	資金貸與總額
0	本公司	台灣富暉	其他應收款		\$ 14,813		\$ 14,813	1.80%	2	資金貸與	-	\$ -	營運周轉	\$ -	\$ -	-	(註五)
1	富暉上海	富暉HK	其他應收款		11,971		11,971	1.80%	2	資金貸與	-	-	營運周轉	-	-	-	(註五)
	"	本公司	其他應收款		531		531	-	2	資金貸與	-	-	營運周轉	-	-	-	(註五)
	"	中聯時代徐家匯	其他應收款		3,536			-	2	資金貸與	-	-	營運周轉	-	-	-	(註五)
	"	富暉燕莎	其他應收款		469			-	2	資金貸與	-	-	營運周轉	-	-	-	(註五)
	"	蘇州富暉	其他應收款		5,528			-	2	資金貸與	-	-	營運周轉	-	-	-	(註五)
	"	富暉時尚	其他應收款		666			-	2	資金貸與	-	-	營運周轉	-	-	-	(註五)
	"	世娛國際	其他應收款		40,016			-	2	資金貸與	-	-	營運周轉	-	-	1,529	6,117
2	中聯時代	富暉時尚	其他應收款		8,841		8,841	-	2	資金貸與	-	-	營運周轉	-	-	(註四)	(註三)
	"	富暉上海	其他應收款		16,356		16,356	-	2	資金貸與	-	-	營運周轉	-	-	(註五)	(註五)
	"	富暉燕莎	其他應收款		3,402			-	2	資金貸與	-	-	營運周轉	-	-	-	(註五)
	"	富暉空港	其他應收款		475			-	2	資金貸與	-	-	營運周轉	-	-	-	(註五)
	"	蘇州富暉	其他應收款		53			-	2	資金貸與	-	-	營運周轉	-	-	-	(註五)
3	中聯時代陸家嘴	富暉上海	其他應收款		3			-	2	資金貸與	-	-	營運周轉	-	-	-	(註五)
4	中聯時代徐家匯	富暉上海	其他應收款		23,175			-	2	資金貸與	-	-	營運周轉	-	-	-	(註五)
	"	蘇州富暉	其他應收款		14,018			-	2	資金貸與	-	-	營運周轉	-	-	-	(註五)
	"	富暉燕莎	其他應收款		442			-	2	資金貸與	-	-	營運周轉	-	-	-	(註五)
	"	富暉時尚	其他應收款		628			-	2	資金貸與	-	-	營運周轉	-	-	-	(註五)
5	富暉時尚	富暉燕莎	其他應收款		86,678		83,893	-	2	資金貸與	-	-	營運周轉	-	-	-	(註五)
	"	富暉空港	其他應收款		67,996		42,852	-	2	資金貸與	-	-	營運周轉	-	-	-	(註五)
	"	蘇州富暉	其他應收款		27,831		26,505	-	2	資金貸與	-	-	營運周轉	-	-	-	(註五)
	"	深圳富暉	其他應收款		48,828		48,828	-	2	資金貸與	-	-	營運周轉	-	-	-	(註五)
	"	中關村	其他應收款		34,174			-	2	資金貸與	-	-	營運周轉	-	-	-	(註五)
	"	中聯時代	其他應收款		3,446			-	2	資金貸與	-	-	營運周轉	-	-	-	(註五)
	"	中聯時尚裝飾工程	其他應收款		237			-	2	資金貸與	-	-	營運周轉	-	-	27,019	108,076

編號 (註一)	貸出資金之 公司	貸 對	與 對象	往 來 目 且	本 期 最 高 餘 額	期 末 餘 額	利率 區 間	資金貸與 性質(註二)	業 務 往 來 性 質	業 務 往 來 金 額	有短期融通資 金必要之原因	提列備抵 呆帳金額	擔 保 品 名 稱	價 值	對個別對象資 金貸與限額	資金貸與 總 限 額
6	中關村	富驛時尚	其他應收款	其他應收款	\$ 18,566	\$ 18,566	-	2	-	\$-	營運周轉	\$	-	\$-	(註五)	"
	"	富驛燕莎	其他應收款	其他應收款	23,964	-	-	2	-	-	營運周轉	-	-	-	"	"
	"	富驛空港	其他應收款	其他應收款	826	-	-	2	-	-	營運周轉	-	-	-	"	"
	"	蘇州富驛	其他應收款	其他應收款	5	-	-	2	-	-	營運周轉	-	-	-	"	"
	"	中聯時代	其他應收款	其他應收款	1,472	-	-	2	-	-	營運周轉	-	-	-	"	"
	"	富驛上海	其他應收款	其他應收款	3,749	-	-	2	-	-	營運周轉	-	-	-	"	"
	"	富驛財富	其他應收款	其他應收款	485	-	-	2	-	-	營運周轉	-	-	-	\$ 5,814	\$ 23,256
															(註四)	(註三)
7	富驛空港	富驛財富	其他應收款	其他應收款	1,827	-	-	2	-	-	營運周轉	-	-	-	1,880	7,559
															(註四)	(註三)
8	富驛燕莎	富驛空港	其他應收款	其他應收款	875	-	-	2	-	-	營運周轉	-	-	-	(註五)	(註五)
	"	富驛財富	其他應收款	其他應收款	497	-	-	2	-	-	營運周轉	-	-	-	568	2,271
															(註四)	(註三)
9	蘇州富驛	富驛燕莎	其他應收款	其他應收款	1,130	-	-	2	-	-	營運周轉	-	-	-	(註五)	(註五)
	"	中聯時代 家嘴	其他應收款	其他應收款	533	-	-	2	-	-	營運周轉	-	-	-	"	"
	"	世娛國際	其他應收款	其他應收款	110	-	-	2	-	-	營運周轉	-	-	-	678	2,712
															(註四)	(註三)

註一：本公司及子公司資金貸與資訊編號之填寫方法如下：

1. 本公司填0
2. 子公司按公司別由阿拉伯數字1開始依序編號。

註二：資金貸與性質之說明如下：

1. 有業務往來者請填1。
2. 有短期融通資金之必要者請填2。

註三：以貸出公司當期淨值之40%為最高限額。

註四：對單一企業董事會認為短期融通資金之必要者，資金貸與限額以不超過貸出公司當期淨值之10%為限。

註五：本公司及子公司直接及間接持有表決權股份100%者間從事資金貸與不受註三及註四之限制。

2. 為他人背書保證：

編號 (註一)	名稱	公司名稱	與本公司之 關係(註二)	對單一企業背書 保證之限額	本期最高背 書保證金額	期末背書 保證餘額	以財產擔保之 背書保證金額	累計背書保證金額 佔最近期財務報表 淨值之比率(%)	背書保證最高 限額
1	富暉上海	本公司	2	\$ 30,587	\$ 29,130	\$ 29,130	\$ -	\$ 190	\$ 30,587 (註三)

(註三)

註一：本公司及子公司背書保證資訊應分列兩表並於編號欄註明，編號之

填寫方法如下：

1. 本公司填0。
 2. 子公司依公司別由阿拉伯數字1開始依序編號。
- 註三：背書保證對象皆為本公司或本公司直接或間接持有表決權股份達100%之子公司者，以不超過保證公司淨值3倍為限。

註二：背書保證對象與本公司之關係有下列六種：

1. 有業務關係之公司。
2. 直接持有普通股股權超過50%之子公司。
3. 母公司与子公司持有普通股股權合併計算超過50%之被投資公司。
4. 對公司直接或經由子公司間接持有普通股股權超過50%之母公司。
5. 基於承攬工程需要之同業間依合約規定互保之公司。
6. 因共同投資關係由各出資股東依其持股比例對其背書保證之公司。

3. 期末持有有價證券情形：

持有之公司	有價證券種類	券名	價	證稱	與發行人之關係	債券	帳列科目	股數	帳面金額		持股比例	市價或股權淨值 (台幣,千元)
									(人民幣;千元)	(台幣;千元)		
本公司	股權	富驛HK		本公司之子公司	採權益法之長期股權投資			-	\$ 77,384	\$ 342,077	100.00%	\$ 342,077
"	股權	富驛上海		本公司之子公司	"			-	3,460	15,294	100.00%	15,294
"	股權	台灣富驛		本公司之子公司	"			-	1,130	4,996	100.00%	4,996
富驛HK	股權	富驛時尚		本公司之孫公司	"			-	61,122	270,189	100.00%	270,189
"	股權	中聯時代(註)		本公司之孫公司	"			-	19,552	86,431	100.00%	86,431
富驛時尚	股權	中關村		本公司之孫公司	"			-	13,153	58,141	100.00%	58,141
"	股權	富驛燕莎		本公司之孫公司	"			-	(1,284)	5,677	100.00%	(5,677)
"	股權	富驛空港		本公司之孫公司	"			-	4,275	18,898	100.00%	18,898
"	股權	蘇州富驛		本公司之孫公司	"			-	1,534	6,781	100.00%	6,781
"	股權	深圳富驛		本公司之孫公司	"			-	413	1,827	100.00%	1,827

(註)包含中聯時代之兩家分公司，一為中聯時代酒店管理發展(北京)有限公司上海除家匯分公司；另一為中聯時代酒店管理發展(北京)有限公司上海陸家嘴分公司。

4. 累積買進或賣出同一有價證券之金額達新台幣一億元或實收資本額百分之二十以上：無。
5. 取得不動產之金額達新台幣一億元或實收資本額百分之二十以上：無。
6. 處分不動產之金額達新台幣一億元或實收資本額百分之二十以上：無。
7. 與關係人進、銷項達新台幣一億元或實收資本額百分之二十以上：無。
8. 應收關係人款項達新台幣一億元或實收資本額百分之二十以上：無。
9. 從事衍生性商品交易：無。

(二) 轉投資事業相關資訊

有關轉投資事業相關資訊中，其中除本期損益及本期認列投資損益係按民國99年度加權平均匯率換算外，餘係按民國99年12月31日匯率換算。

主要營業
 被投資公司名稱
 本公司
 原始投資金額
 本公司持有
 帳面金額
 本期(損)益
 之投資(損)益
 備註

被投資公司名稱	所在地區	項 目	本期期末	上期期末	股數	比率(%)	帳面金額	本期(損)益	之投資(損)益	備註
本公司										
富驛上海	中國上海	酒店管理	美金 600,000元	美金 600,000元	-	100.00%	\$ 15,294	(\$ 2,893)	(\$ 2,893)	子公司
富驛HK	香港	酒店設施管理	美金 9,400,000元	美金 9,400,000元	-	100.00%	342,077	46,120	46,120	子公司
台灣富驛	台北市	投資控股	台幣 5,000,000元	-	-	100.00%	4,996	(4)	(4)	子公司
富驛時尚	中國北京	國際商務酒店	美金 7,200,000元	美金 7,200,000元	-	100.00%	270,189	21,664	21,664	孫公司
中聯時代(註)	"	"	美金 1,958,810元	美金 1,958,810元	-	100.00%	86,431	24,700	24,700	孫公司
中開村	"	國際商務酒店	人民幣1,200,000元	人民幣1,200,000元	-	100.00%	58,141	11,188	11,188	孫公司
富驛燕莎	"	"	人民幣4,303,708元	人民幣4,303,708元	-	100.00%	5,677	10,072	10,072	孫公司
富驛空港	"	"	人民幣4,297,780元	人民幣4,297,780元	-	100.00%	18,898	7,630	7,630	孫公司
深圳富驛	中國深圳	"	人民幣 500,000元	人民幣 500,000元	-	100.00%	1,827	(403)	(403)	孫公司
蘇州富驛	中國蘇州	"	人民幣1,000,000元	人民幣1,000,000元	-	100.00%	6,781	(2,377)	(2,377)	孫公司

註：包含中聯時代之兩家分公司，一為中聯時代酒店管理發展(北京)有限公司上海徐家匯分公司；另一為中聯時代酒店管理發展(北京)有限公司上海陸家嘴分公司。

(三) 大陸投資資訊

大陸被投資公司名稱	主要營業項目	實收資本	投資方式	本月初自台灣匯出累積投資金額	本期匯出金額			自本期末自台灣匯出累積投資金額	本公司直接及間接持股比例	本期認列投資損益(註二)	期末價值	截至本期末已匯回台灣之投資收益
					匯出	匯入	或匯回					
富輝上海	酒店管理及相關服務設施管理	美金 600,000元	本公司直接投資	\$ -	\$ -	\$ -	\$ -	100%	(\$ 2,893)	\$ 15,294	\$ -	
富輝時尚	酒店管理	美金 7,200,000元	本公司透過子公司富輝HK直接投資	-	-	-	-	100%	21,664	270,189	-	
中聯時代(註一)	"	美金 1,958,810元	"	-	-	-	-	100%	24,700	86,431	-	
中關村	國際商務酒店	人民幣 1,200,000元	本公司透過孫公司富輝時尚直接投資	-	-	-	-	100%	11,188	58,141	-	
富輝燕莎	"	人民幣 4,303,708元	"	-	-	-	-	100%	10,072	(5,677)	-	
富輝空港	"	人民幣 4,297,780元	"	-	-	-	-	100%	7,630	18,898	-	
深圳富輝	"	人民幣 500,000元	"	-	-	-	-	100%	(403)	1,827	-	
蘇州富輝	"	人民幣 1,000,000元	"	-	-	-	-	100%	(2,377)	6,781	-	

本期末陸地出	本期末陸地投資	本期末陸地投資金額	本期末陸地投資金額	本期末陸地投資金額	本期末陸地投資金額	本期末陸地投資金額	本期末陸地投資金額	本期末陸地投資金額	本期末陸地投資金額	本期末陸地投資金額
係外國發行人，故不適用										

註一：包含中聯時代之兩家分公司，一為中聯時代酒店管理發展(北京)有限公司上海徐家匯分公司；另一為中聯時代酒店管理發展(北京)有限公司上海陸家嘴分公司。
 註二：本期認列投資損益係依據被投資公司經本公司簽證會計師查核之財務報表認列。

(四) 母公司與子公司之業務關係及重要交易往來情形及金額
(1) 99年度

編號(註1)	交易人名稱	交易往來對象	與交易人之關係(註2)	交易往來情形		
				科目	金額(註5)	佔合併總營收或總資產之比率(註3)
1	富驛時尚	富驛燕莎	3	其他應收款	\$ 83,893	13%
"	"	深圳富驛	3	"	48,828	7%
"	"	富驛空港	3	"	42,852	6%

(2) 98年度

編號(註1)	交易人名稱	交易往來對象	與交易人之關係(註2)	交易往來情形		
				科目	金額(註5)	佔合併總營收或總資產之比率(註3)
1	富驛時尚	富驛燕莎	3	其他應收款	\$ 87,194	21%
"	"	中關村	3	"	34,174	8%
"	"	富驛空港	3	"	65,376	16%
2	中關村	富驛燕莎	3	"	23,964	6%
3	中聯時代徐家匯	富驛上海	3	"	23,175	6%

註1：母公司及子公司相互間之業務往來資訊應分別於編號欄註明，編號之填寫方法如下：

1. 母公司填0。
 2. 子公司依公司別由阿拉伯數字開始依序編號。
- 註2：與交易人之關係有以下三種，標示種類即可：
1. 母公司對子公司。
 2. 子公司對母公司。
 3. 子公司對子公司。

註3：交易往來金額佔合併總營收或總資產比率之計算，若屬資產負債科目者，以期末餘額佔合併總資產之方式計算；若屬損益科目者，以期中累積金額佔合併營收之方式計算。

註4：係應收資金融通款及代墊款項等。

註5：僅揭露交易金額達各該年度資產總額5%之關係人交易，另相對之關係人交易不另行揭露。

十二、部門別財務資訊

(一)產業別財務資訊

本公司及子公司之重要產業部門係經營國際商務酒店住宿等相關業務，因該部門之收入、損益及可辨認資產皆佔所有產業部門各項合計數 90%以上，故無揭露產業別財務資訊之適用。

(二)地區別財務資訊

民國 99 年及 98 年度本公司及子公司之主要營運地區均為中國大陸，故無國外營運部門，因此不適用財務會計準則公報第 20 號「地區別資訊」揭露之規定。

(三)外銷銷貨資訊

本公司及子公司無外銷銷貨，故不適用。

(四)重要客戶資訊

本公司及子公司民國 99 年及 98 年度來自每一客戶之收入均未達營業收入淨額之 10%，故不適用。

六、公司及其關係企業最近年度及截至年報刊印日止，如有發生財務週轉困難情事，已列明其對本公司財務狀況之影響：無。

柒、財務狀況及經營結果之檢討分析與風險事項

一、財務狀況

財務狀況比較分析表

單位：新台幣仟元；%

項 目	年 度		差 異	
	2009 年度	2010 年度	金 額	%
流動資產	\$135,857	\$314,061	\$178,204	131%
投資	-	15,472	15,472	-
固定資產	231,268	267,978	36,710	16%
無形資產	2,366	2,264	(102)	(4%)
其他資產	41,822	65,327	23,505	56%
資產總額	411,313	665,102	253,789	62%
流動負債	82,303	125,352	43,049	52%
負債總額	82,303	125,352	43,049	52%
股本	220,000	256,600	36,600	17%
資本公積	93,469	258,469	165,000	177%
法定盈餘公積	-	1,792	1,792	-
保留盈餘	17,919	48,636	30,717	171%
累積換算調整數	(2,378)	(25,747)	(23,369)	(983%)
股東權益總額	329,010	539,750	210,740	64%

最近二年度資產、負債及股東權益變動 20% 以上且變動金額達 \$10,000 者之主要原因說明及其影響：

1. 2010 年流動資產較 2009 年度明顯增加，主要係 2010 年度 12 月現金增資 1.95 億所致。
2. 2010 年投資較 2009 年度增加，主要係 2010 年度預付杭州米蘭投資款所致。
3. 2010 年其他資產較 2009 年度明顯增加，主要係增加臺北華航、深圳及天津酒店所致，故相關租賃保證金隨之增加。
4. 2010 年負債較 2009 年度明顯增加，主要係增加臺北華航及深圳酒店，故相關營運支出增加，另亦營運需求增加借款所致。
5. 2010 年資本公積均較 2009 年度增加，主要係因 2010 年度 12 月現金增資 1.95 億而產生溢價資本公積所致。
6. 2010 年保留盈餘較 2009 年度增加，主要係 2010 年度積極擴展營運成長所致。
7. 2010 年累積換算調整數借餘較 2009 年度增加，主要係 2010 年度人民幣對台幣匯率下降所致。

二、經營結果

經營結果比較分析表

單位：新台幣仟元；%

項 目	年 度		差 異	
	2009 年度	2010 年度	金 額	%
營業收入	\$157,066	\$411,060	\$253,994	162%
營業成本	103,253	297,879	194,626	188%
營業毛利	53,813	113,181	59,368	110%
營業費用	23,527	64,579	41,052	174%
營業利益	30,286	48,602	18,316	60%
營業外收入及利益	566	5,418	4,852	85%
營業外費用及損失	517	(9)	(320)	(62%)
稅前淨利	30,335	53,823	23,488	77%
稅後淨利	27,254	39,109	11,855	43%

最近二年度營業收入、營業純益及稅前純益變動 20%以上且變動金額達 \$10,000 者之主要原因及其預期銷售數量與其依據，對本公司未來財務業務之可能影響及因應計劃：

- 1.2010 年營業收入、營業成本、營業毛利、營業利益及稅前淨利均較 2009 年增加，主要係因 2009 年 9 月進行集團架構重整，致 2009 年有 4 家酒店業績只 4 個月，2010 年度為 12 個月所致，除此之外本公司 2010 年度特許經營酒店業績增加亦為重要原因。
- 2.本公司預期今年度營收將成長，其銷售量及銷售額成長對於未來之獲利注挹良多。
- 3.本公司之因應計劃係預計以擴大市場佔有率，提升公司獲利。

三、現金流量

(一)最近二年度流動性分析說明：

單位：新台幣仟元

項 目	年 度	2009 年 度	2010 年 度	增(減)比例
營業活動之淨現金流入		27,676	72,104	161%
投資活動之淨現金流(出)入		98,722	(107,704)	(209%)
融資活動之淨現金流(出)入		(105,195)	224,769	314%

增減比例變動分析說明：(增減比例未達 20%者，無須分析)

- 1.2010 年營業活動之淨現金流入均較前 2009 年度增加，主要係因集團於 2009 年度進行集團架構重整，致 2009 年有 4 家酒店業績只 4 個月，2010 年度為 12 個月；加上集團在景氣復甦下，獲利明顯提升所致。
- 2.2010 年投資活動之淨現金流出均較前 2009 年度增加，主要係因集團於 2010 年度進行投資深圳、臺北及天津酒店所致。
- 3.2010 年融資活動之淨現金流入較前 2009 年度增加，主要係因集團於 2010 年度 12 月辦理現金增資及因營運所需增加借款所致。

(二)未來一年現金流動性分析

單位：新台幣仟元

期初現金 餘額(1)	預計全年來自營業活動 淨現金流量 (2)	預計全年現金流入 (出)量 (3)	預計現金剩餘(不足) 數額 (1)+(2)-(3)	預計現金不足額 之補救措施	
				投資計畫	理財計畫
234,075	144,578	526,820	(148,167)	—	180,000
<p>1.本年度現金流量變動情形分析：</p> <p>(1)營業活動：本公司營業額已臻穩定，故預計營業活動將產生淨現金流入。</p> <p>(2)投資活動：主係預計新增酒店之擴張、工程款、存出保證金及前期開辦費及舊有酒店增加部份裝修所致。</p> <p>2.現金不足額之補救措施及流動性分析：</p> <p>擬規劃各種理財方案，如辦理現金增資及進行銀行融資等，以維持酒店擴張之現金需要。</p>					

四、最近年度重大資本支出對財務業務之影響

(一)重大資本支出之運用情形及資金來源：無

(二)預期可能產生效益：無。

五、最近年度轉投資政策、其獲利或虧損之主要原因、改善計劃及未來一年投資計劃：

單位：新台幣仟元

項目	說明	2010 年度獲利或 虧損金額	政策	獲利或虧損之 主要原因	改善計畫	未來其他 投資計畫
FX HOTELS MANAGEMENT INTERNATIONAL LIMITED. 富驛國際酒店管理有 限公司 (HK)		RMB\$9,905	從事間接轉 投資之控股 公司	本期獲利因中國大 陸子公司獲利，營 業穩定發展。	-	視狀況而定
富驛時尚酒店管理發 展(北京)有限公司		RMB\$4,653	從事間接轉 投資之控股 公司	本期獲利因中國大 陸子公司獲利，營 業穩定發展。	-	視狀況而定
中聯時代酒店管理發 展(北京)有限公司		RMB\$5,304	從事間接轉 投資之控股 公司	本期獲利因中國大 陸子公司獲利，營 業穩定發展。	-	視狀況而定
富驛酒店管理發展(上 海)有限公司		(RMB\$621)	酒店管理	-	-	視狀況而定
台灣富驛酒店股份有 限公司		(RMB\$1)	酒店管理	-	-	預計下設臺北酒 店 6 月開業

六、最近年度及截至年報刊印日止風險事項之分析評估

(一)利率、匯率變動、通貨膨脹情形對公司損益之影響及未來因應措施：

(1)利率變動：

本公司基於穩健之財務原則下，本公司 2010 年 8 月前基本以自有資金營運，隨本公司酒店迅速擴展。

a.在 2010 年 8 月、11 月及 12 月陸續向安泰商業銀行申請合計 124 萬美金之短期借款額度，因為係一年內到期預期不致發生重大之利率變化。

b.本公司之全資子公司台灣富驛酒店股份有限公司於 2011 年 3 月向安泰商業銀行申請合計 1.6 億台幣之短期及中期借款額度，以應對臺北酒店擴展資本化支出，隨臺灣對中國大陸自由行開放，臺北旅遊住宿業業績將持續成長，且安泰商業銀行給予本公司相對優惠利率。

在本集團業績持續成長下，除重大資本化支出以中長期資金支應外，仍以短期性營運週轉金為主要財務調度使用，再者本集團持續開發金融機構額度，爭取更優惠利率，讓利率變動對公司不致有重大影響。

(2)匯率變動：

本集團主要係於中國大陸及台灣經營連鎖酒店業務，日常營運係以各地子公司當地國貨幣為主要功能性貨幣，幾無匯兌需求；除酒店因接待國外旅客可能有兌換外幣之情形，此一部份本集團北京燕莎店與銀行簽訂外幣代兌業務協議，每日依約定匯率提供外幣兌換成人民幣之業務，並於隔日與銀行完成外幣與人民幣兌換，故無匯率變動之風險。另酒店營運所需之相關原料及商品主要均向營運地廠商採購，亦無向外採購之情事，故匯率變動對於本集團日常營運並無重大影響。

另 A.本集團主要營運地係位於中國大陸及台灣，相關之主要資金需求及資產為人民幣及新台幣，集團增資主要係新台幣，增資後之資金因應營運所需，短期內即投入營運地，持有期間短。

B.資金來源除集團以台幣增資外，重大資本化支出及臨時周轉資金向主要營運地中國大陸及台灣當地銀行借款主要係當地貨幣。

C.本集團在大陸當地子公司均經合法登記程式設立，增資亦經當地相關部門批准後資金匯入，並按中國大陸地區法規結匯，一般 1-3 個月即結匯為人民幣，外匯持有期較短。故匯率變動對本集團之影響有限。

因應措施：

- A.財務人員依據匯率未來走勢於適當時機維持適當之外匯部位，以提供集團內各子公司之營運所需，降低匯率變動對本公司獲利之影響。
- B.與主要往來銀行保持密切聯繫，隨時監控外匯市場之變化，以供相關主管人員充分掌握匯率變動趨勢，若因應偶發收付款之情事可即時進行適時調節。

故匯率變動對本集團之影響有限。

(3)通貨膨脹：

99 年度行政院主計處公佈之台灣地區消費者物價指數年增率為 0.96%，躉售物價指數年增率為 5.46%；100 年 3 月消費者物價總指數為 105.72，較 2 月減少 0.87%，較去年同月上漲 1.41%，躉售物價總指數為 112.91，較 2 月增加 2.18%，較去年同月上漲 5.51%，躉售物價總指數上漲主因油品、天然氣等價格成長所致，對本公司尚無通貨膨脹影響之情形，惟本公司仍將密切注意相關經濟情勢變化以因應之。

(二)從事高風險、高槓桿投資、資金貸與他人、背書保證及衍生性商品交易之政策、獲利或虧損之主要原因及未來因應措施：

- (1)本集團專注於經營本公司事業之領域並未從事高風險、高槓桿投資、背書保證及衍生性商品交易之行為。
- (2)本集團各公司因營運資金需求調度之資金貸與或背書保證事項，業已符合本集團之相關程式規定，且對本公司合併財務報表之獲利或虧損並無影響。

(三)未來研發計劃及預計投入之研發費用：無。

國內外重要政策及法律變動對公司財務業務之影響及因應措施：本集團註冊地為開曼群島，主要營運地國在中國大陸，本集團各項業務之執行均依照國內外重要政策及法律規定辦理，並隨時注意國內外重要政策發展趨勢及法律變動情形，以及時因應市場環境變化並採取適當的因應對策。截至目前為止，本集團並未有因國內外重要政策及法律變動而使公司財務業務受有重大影響之情形。

科技改變及產業變化對公司財務業務之影響及因應措施：中國的旅遊業一直持續增長，不論是入境旅遊、國內遊客的數量及酒店行業收入都不斷增加。2008 年奧運會期間入境限制，雖於短期內對境外遊客造成了很大影響，但從長遠來看，中國的旅遊市場吸引了很多慕名而來的國際遊客，本集團即時增加了更多的國際銷售管道，並與國內的旅行社、協定公司保持著良好的合作關係。且不斷提升自身的服務品質，以期能在市場競爭中取勝。

企業形象改變對企業危機管理之影響及因應措施：本集團多年來致力於打造中國時尚商務酒店連鎖第一品牌，秉承獨特經營理念時尚、科技、健康，在業界之形象良好，多次榮獲各種獎項。且截至目前為止，本集團並未有企業形象改變及影響企業形象之情事。

(四)進行併購之預期效益、可能風險及因應措施：

本公司之子公司富驛時尚酒店管理發展（北京）有限公司於2010年7月16日與徐軍、景曉敏及杭州米蘭風尚酒店有限公司簽署《收購備忘錄》，約定在上述三方達到備忘錄所約定的各項條件後，本公司再收購杭州米蘭風尚酒店有限公司的全部股權。

2010年12月31日，富驛時尚酒店管理發展（北京）有限公司與出讓方徐軍、浙江米蘭洲際酒店有限公司就上述收購簽訂了《收購協議》，2011年3月16日杭州米蘭股權收購法律手續正式完成，2011年3月17日各方辦理了杭州米蘭風尚酒店有限公司財產權及經營管理權的移交。至此，杭州米蘭風尚酒店有限公司正式成為富驛時尚酒店管理發展（北京）有限公司全資子公司。

杭州米蘭風尚酒店有限公司現經營的杭州米蘭風尚酒店位於杭州地理位置極佳的西湖風景區，周邊商業氛圍濃厚，擁有大量長期的穩定客源，併購之後，該酒店經我公司的重新改造及定位，可在穩定原有客戶群的基礎上，吸引更多國內外的高端客戶。

鑒於收購行為已經完成，雙方均嚴格按照收購協議履行了各自義務，且富驛時尚酒店管理發展（北京）有限公司已順利接收杭州米蘭風尚酒店有限公司的財產權及管理權，因此該收購行為之風險均在可掌控範圍之內。

(五)擴充廠房之預期效益、可能風險及因應措施：不適用。

七、其他重要事項：無。

捌、特別記載事項

一、關係企業相關資料

(一)各關係企業基本資料

單位：新臺幣仟元(NT\$)/人民幣仟元(RMB\$)

企業名稱	設立日期	地址	實收資本額	主要營業項目或生產項目
FX HOTELS GROUP INC. 富驛酒店集團有限公司(開曼)	2002.01.15 成立， 2008.05.07 更名	英國開曼	NT\$256,600.00	酒店經營，酒店管理
FX HOTELS MANAGEMENT INTERNATIONAL LIMITED. 富驛國際酒店管理有限公司 (HK)	2002.01.11 成立， 2008.06.04 更名	香港	RMB\$64,257.46	酒店經營，酒店管理
富驛時尚酒店管理發展(北京) 有限公司	2005.08.17	北京市朝陽區麥子店街39號 (金龍水道)五層501室	RMB\$51,785.20	許可經營項目：無；一般經營項目：酒店管理，商務諮詢，技術諮詢，技術培訓，技術服務；服裝、日用百貨的批發、備金代理(拍賣除外)及進出口業務(涉及配額授權管理、專項規定管理的商品按照國家有關規定辦理)
北京富尚酒店管理發展有限公司	2005.09.14	北京市海澱區北四環西路68號 雙橋大廈四層一單元	RMB\$1,200.00	許可經營項目：住宿(不含高檔酒店)；批發定型包裝食品、飲料。一般經營項目：法律、行政法規、國務院決定和國家外商投資產業政策禁止的，不得經營；法律、行政法規、國務院決定規定應經許可和國家外商投資產業政策限制經營的專案，經審批機關批准並經工商行政管理機關登記註冊後方可經營；法律、行政法規、國務院決定未規定許可和國家外商投資產業政策未限制經營的，自主選擇經營項目開展經營活動。
富驛亮莎酒店管理發展(北京) 有限公司	2007.12.7	北京市朝陽區麥子店街39號 (金龍水道)四層501室	RMB\$4,303.71	許可經營項目：住宿服務(不含高檔賓館)。一般經營項目：酒店管理，商務諮詢，技術諮詢，技術服務，酒店管理技術培訓。
富驛空港酒店管理發展(北京) 有限公司	2007.09.30	北京市順義區天竺鎮天竺家園 17號樓	RMB\$4,297.78	許可經營項目：住宿(不含高檔賓館)。一般經營項目：酒店管理，商務諮詢，技術諮詢，管理技術培訓，技術服務
蘇州富驛酒店管理有限公司	2008.12.18	蘇州市干將東路938號	RMB\$1,000.00	許可經營項目：住宿服務；一般經營項目：商務諮詢，酒店管理服務，物業管理服務，零售：服裝百貨，箱包，日用百貨
中聯時代酒店管理發展(北京)	2008.01.18	北京市朝陽區麥子店街39號	RMB\$13,365.05	許可經營項目：住宿(不含高檔賓館；限分公司經營)；一般經營項目

企業名稱	設立日期	地址	實收資本額	主要營業項目或生產項目
有限公司		(金龍水道)三層 501 室		目：酒店管理，商務諮詢，酒店管理方面的技術培訓；技術諮詢，技術服務
中聯時代酒店管理發展(北京)有限公司上海陸家嘴分公司	2008.8.13	上海市浦東新區滌坊西路 73 號 11 幢	不適用	酒店管理，商務諮詢，技術諮詢，技術服務(涉及行政許可的，憑許可證經營)
中聯時代酒店管理發展(北京)有限公司上海徐家匯分公司	2008.8.27	上海市天鑰橋路 500 號一層、三層、四層	不適用	酒店管理(除餐飲管理)，商務資訊諮詢；酒店管理方面的技術培訓、技術諮詢、技術服務；住宿服務。(涉及行政許可的，憑許可證經營)
富驛酒店管理發展(上海)有限公司	2008.10.30	上海市浦東新區牡丹路 60 號 1606A 室	RMB\$4,101.72	酒店管理及相關服務設施的管理(涉及行政許可的，憑許可證經營)
台灣富驛酒店股份有限公司	2010.12.20	臺北市中山區南京東路 3 段 131 號 1 樓、地下 1 樓、十一、十二、十三樓	NT\$5,000.00	一般旅館業；視聽歌唱業；休閒活動場館業；競技及休閒運動場館業；租賃業；一般浴室業；煙酒零售業；餐館業；其他餐飲業；飲料店業；飲酒店業；不動產租賃業；管理顧問業；除許可業務外，得經營法令非禁止或限制之業務
深圳富驛時尚酒店管理有限公司	2010.12.21	深圳市羅湖區愛國路梅州外貿大廈 1 號第一層、第三層至第十層	RMB\$5,000.00	為酒店提供管理服務；旅店；從事貨物及技術的進出口業務(國家明令禁止及特種許可的除外)；商務諮詢；資訊諮詢(不含人才中介服務、證券及其他限制項目)

(二)推定為有控制與從屬關係者其相同股東資料：無此情形。

(三)整體關係企業經營業務所涵蓋之行業

本公司及本公司之關係企業所經營之業務包括酒店管理，住宿，商務諮詢等。

(四)各關係企業董事、監察人及總經理資料

企業名稱	職稱	姓名或代表人	實收資本額	持有股份	
				股數	持股比例
FX HOTELS GROUP INC. 富驛酒店集團有限公司(開曼)	董事長	侯尊中	NT\$256,600.00	-	-
	獨立董事	薛彬彬		-	-
	獨立董事	莊杰友		-	-
	獨立董事	劉祖德		-	-
	董事	Furama Hotels International Management Inc. 代表人：黃杰偉		7,706,908	30.03
	董事	Furama Hotels International Management Inc. 代表人：吳盈良			
	董事	Luxury Dynasty Company Limited 代表人：楊雲驊		3,331,020	12.98
	監察人	康榮寶		-	-
	監察人	侯翠杏		-	-
	監察人	Adventure Chartering Company Limited 代表人：侯尊仁		2,016,740	7.86

企業名稱	職稱	姓名或代表人	實收資本額	持有股份	
				股數	持股比例
富驛國際酒店管理 有限公司(HK)	董事	侯尊中	RMB\$64,257.46	-	-
	董事	黃偉耀		-	-

企業名稱	職稱	姓名或代表人	實收資本額	持有股份	
				股數	持股比例
富驛時尚酒店管理發展 (北京)有限公司	董事長	侯尊中	RMB\$51,785.20	-	-
	董事	黃偉耀		-	-
	董事	葉威禮		-	-
	監事	宗小麗		-	-

企業名稱	職稱	姓名或代表人	實收資本額	持有股份	
				股數	持股比例
北京富尚酒店管理發 展有限公司	執行董事	侯尊中	RMB\$1,200.00	-	-
	監事	黃偉耀		-	-

企業名稱	職稱	姓名或代表人	實收資本額	持有股份	
				股數	持股比例
富驛亮莎酒店管理發 展(北京)有限公司	董事長	侯尊中	RMB\$4,303.71	-	-
	董事	黃偉耀		-	-
	董事	葉威禮		-	-
	監事	宗小麗		-	-

企業名稱	職稱	姓名或代表人	實收資本額	持有股份	
				股數	持股比例
富驛空港酒店管理發 展(北京)有限公司	董事長	侯尊中	RMB\$4,297.78	-	-
	董事	黃偉耀		-	-
	董事	葉威禮		-	-
	監事	宗小麗		-	-

企業名稱	職稱	姓名或代表人	實收資本額	持有股份	
				股數	持股比例
蘇州富驛酒店管理 有限公司	董事長	侯尊中	RMB\$1,000.00	-	-
				-	-
				-	-
	監事	雷英		-	-

企業名稱	職稱	姓名或代表人	實收資本額	持有股份	
				股數	持股比例
中聯時代酒店管理 (北京)有限公司	董事長	侯尊中	RMB\$13,365.05	-	-
	董事	黃偉耀		-	-
	董事	葉威禮		-	-
	監事	宗小麗		-	-

企業名稱	職稱	姓名或代表人	實收資本額	持有股份	
				股數	持股比例
中聯時代酒店管理發展 (北京)有限公司上海徐 家匯分公司	負責人	侯尊中	不適用	-	-

企業名稱	職稱	姓名或代表人	實收資本額	持有股份	
				股數	持股比例
中聯時代酒店管理發展(北京) 有限公司上海陸家嘴分公司	負責人	侯尊中	不適用	-	-

企業名稱	職稱	姓名或代表人	實收資本額	持有股份	
				股數	持股比例
富驛酒店管理發展(上海) 有限公司	執行董事	侯尊中	RMB\$4,101.72	-	-
	監事	雷英		-	-

企業名稱	職稱	姓名或代表人	實收資本額	持有股份	
				股數	持股比例
台灣富驛酒店股份有限公司	董事長	開曼群島商富驛酒店集團有限公司 代表人:侯尊中	NT\$5,000.00	500,000	100%
	董事	開曼群島商富驛酒店集團有限公司 代表人:侯尊仁		500,000	100%
	董事	開曼群島商富驛酒店集團有限公司 代表人:吳盈良		500,000	100%
	監察人	開曼群島商富驛酒店集團有限公司 代表人:王明正		500,000	100%

企業名稱	職稱	姓名或代表人	實收資本額	持有股份	
				股數	持股比例
深圳富驛時尚酒店管理有限公司	執行董事	侯尊中	RMB\$500.00	-	-
	監事	雷英		-	-
	總經理	孫文利			

(五)企業營運概況

各關係企業之財務狀況及經營結果：

單位：新臺幣仟元(NT\$)/人民幣仟元(RMB\$)

企業名稱	資本額 或出資額	資產總額	負債總額	淨值	營業收入	營業淨利 (損)	本期稅後 (損)益	每股(虧 損)盈餘 (元) (稅後)
FX HOTELS GROUP INC. 富驛酒店集團有限公司(開曼)及其 子公司	NT\$256,600	NT\$665,102	NT\$125,352	NT\$539,750	NT\$411,060	NT\$48,602	NT\$39,109	NT\$1.73
FX HOTELS MANAGEMENT INTERNATIONAL LIMITED. 富驛酒店集團有限公司(HK)	RMB\$64,257	RMB\$80,709	RMB\$3,325	RMB\$77,384	RMB\$0	(RMB\$17)	RMB\$9,905	不適用
富驛時尚酒店管理發展(北京)有限 公司	RMB\$51,785	RMB\$67,515	RMB\$6,393	RMB\$61,122	RMB\$0	(RMB\$884)	RMB\$4,653	不適用
北京富尚酒店管理發展有限公司	RMB\$1,200	RMB\$15,387	RMB\$2,235	RMB\$13,153	RMB\$24,007	RMB\$3,352	RMB\$2,403	不適用
富驛亮莎酒店管理發展(北京)有限 公司	RMB\$4,304	RMB\$19,414	RMB\$20,698	(RMB\$1,284)	RMB\$22,547	RMB\$2,160	RMB\$2,163	不適用
富驛空港酒店管理發展(北京)有限 公司	RMB\$4,298	RMB\$15,262	RMB\$10,987	RMB\$4,275	RMB\$11,359	RMB\$1,971	RMB\$1,639	不適用
蘇州富驛酒店管理有限公司	RMB\$1,000	RMB\$8,321	RMB\$6,787	RMB\$1,534	RMB\$10,508	(RMB\$510)	(RMB\$510)	不適用
中聯時代酒店管理發展(北京)有限 公司(含陸家嘴分公司及徐家匯分公 司)	RMB\$13,365	RMB\$23,030	RMB\$3,478	RMB\$19,552	RMB\$19,724	RMB\$6,938	RMB\$5,304	不適用
富驛酒店管理發展(上海)有限公司	RMB\$4,102	RMB\$7,284	RMB\$3,824	RMB\$3,460	RMB\$0	(RMB\$635)	(RMB\$621)	不適用
台灣富驛酒店股份有限公司	NT\$5,000	RMB\$7,875	RMB\$6,745	RMB\$1,130	RMB\$0	(RMB\$0)	(RMB\$1)	

二、最近年度及截至年報刊印日止，私募有價證券辦理情形：無。

三、最近年度及截至年報刊印日止，子公司持有或處分本公司股票情形：無。

四、與我國股東權益保障規定重大差異之說明

股東權益保護重要事項	開曼公司法規定	開曼富驛章程規定	差異原因	對股東權益之影響
<p>1. 重度決議</p> <p>下列涉及股東重大權益之議案，應有代表已發行股份總數三分之二以上股東之出席，以出席股東表決權過半數同意為之。出席股東之股份總數不足前述定額者，得以有代表已發行股份總數過半數股東之出席，出席股東表決權三分之二以上之同意行之：</p> <p>(a) 公司締結、變更或終止關於出租全部營業，委託經營或與他人經常共同經營之契約、讓與全部或主要部分之營業或財產、受讓他人全部營業或財產而對公司營運有重大影響者</p> <p>(b) 變更章程。</p> <p>(c) 章程之變更如有損害特別股東之權利者，另需經特別股東會之決議。</p> <p>(d) 以發行新股方式分派股息及紅利之全部或</p>	<p>根據公司章程，原則上股東會應有代表以發行股份總數二分之一以上之股東親自或委託代理人出席。又，依據開曼律師告知，開曼公司法「特別決議」(Special Resolution)係指(a)經不低於有權於該股東會行使表決權股東之表決權數三分之二以上(如章程訂有較高表決權數者，從其規定)以親自或委託代理人(如該股東會允許委託書)之同意所作之決議，且該股東會之召集通知已合法發送並已載明該議案應為特別決議，或(b)如章程允許，由公司全體有表決權股東以書面簽署通過之方式決議，該決議生效日應以最後書面簽署日為基準。</p> <p>依據開曼律師告知，依據開曼公</p>	<p>為與開曼公司法規定之「特別決議」有所區分，富驛酒店公司章程第1條中，定義「重度決議」(Supermajority Resolution)為「由代表本公司已發行股份總數三分之二以上之股東出席股東會，親自或委託出席之股東表決權過半數同意而通過之決議，或若出席股東會的股東代表股份總數雖未達本公司已發行股份總數三分之二，但超過公司已發行股份總數之半數時，由該股東會親自或委託出席股東表決權三分之二以上之同意而通過之決議」之表決方式。</p> <p>茲將二種表決方式在富驛酒店公司章程之適用範圍說明如下：</p> <p>第31(A)條載明須經「特別決議」通過之議案，其中包括下列議案：</p>	<p>據開曼律師告知，無論富驛酒店之公司章程是否另有規定，前述(2)開曼公司法之規定，將適用於富驛酒店，且富驛酒店不得以變更其公司章程之方式迴避開曼公司法之適用。為遵循開曼公司法有關「特別決議」之相關規定，故將修訂公司發起備忘錄(Memorandum of Association)及修訂公司章程(Articles of Association)訂於公司章程第31(A)條應經「特別決議」事項中，並將公司解散須經「特別決議」或「普通決議」之情形另訂於公司章程第33條。至於其他股東權益檢查表規定需經重度決議之事項，在不抵觸</p>	<p>如前所述，富驛酒店公司章程第32條大致已依據股東權益檢查表之規定，將該條規定所列除修訂公司章程、解散及合併(見下列第2點說明)以外應經「重度決議」之事項訂明於公司章程內，而修訂公司章程、解散及合併相關之議案則須依開曼公司法關於「特別決議」、「普通決議」或「合併特別決議」(見以下第2點說明)之規定辦理。</p> <p>開曼公司法關於「特別決議」之出席門檻及表決權數要求，原則上並不低於股東權益檢查表所定出席門檻及表決權數之要求。至於開曼公司法針對因公司無法償還到期債務而自願解散應採取普通決議之方式，因屬開曼公司法強行規定，因此無法依股東權益檢查表之規定於公司章程中相應規定。縱開曼公司法下對無法償還到期債務而自願解散之</p>

股東權益保護重要事項	開曼公司法規定	開曼富驛章程規定	差異原因	對股東權益之影響
<p>一部。</p> <p>(e) 解散、合併或分割之決議。</p> <p>(f) 有價證券之私募。</p>	<p>司法設立之豁免公司，進行下列行為時，必須由有表決權之股東，依開曼公司法規定以「特別決議」方式行之：</p> <p>(a) 修正公司發起備忘錄 (Memorandum of Association) 時 (開曼公司法第 10 條)；</p> <p>(b) 修正公司章程 (Articles of Association) 時 (開曼公司法第 24 條)；</p> <p>或</p> <p>(c) 公司因無法償還到期債務以外之其他理由自願解散時 (開曼公司法第 116 條第(c) 項)。</p> <p>此外，依據開曼律師告知，公司若因無法償還到期債務之理由而自願解散，該解散應由普通決議行之 (即由出席股東表決權數二分之一以上之同意行之，或由全</p>	<p>(a) 修正公司章程 (Articles of Association)；</p> <p>或</p> <p>(b) 修正公司發起備忘錄 (Memorandum of Association) 有關任何宗旨，權力或其他特別載明之事項。</p> <p>第 32 條載明須經「重度決議」通過之議案，其中包括下列議案：</p> <p>(a) 將任何可供分派之股息及 (或) 紅利及 (或) 任何依本章程第 106 條所定之其他數額轉增資；</p> <p>(b) 進行本公司之任何分割；</p> <p>(c) 締結、變更或終止關於出租全部營業，委託經營或與或他人經常共同經營之契約；</p> <p>(d) 讓與全部或主要部分之營業或財產；</p> <p>(e) 受讓他人全部營業或財產，對公司營運有</p>	<p>開曼公司法之範圍內，已於第 32 條訂明。有關「合併」一項，由於開曼公司法另有規定，故請參閱以下第 2 點說明。</p>	<p>表決權要求低於股東權益檢查表之要求，但自台灣公司法觀點，於公司資產顯不足以抵償其所負債務時，董事會應即聲請宣告破產，而不待股東會另行決議，因此公司章程規定公司無法償還到期債務而以普通決議方式決議解散，尚難謂對股東權益有重大不利之影響。</p>

股東權益保護重要事項	開曼公司法規定	開曼富驛章程規定	差異原因	對股東權益之影響
	<p>體有表決權股東以書面簽署通過之方式決議)。</p>	<p>重大影響者；或 (f) 依據公開發行公司適用法令以私募方式發行有價證券（包括選擇權、認股權證及可轉換公司債）。 第 33 條規定，公司若因為無法償還到期之債務之理由，應由普通決議自願解散；因其他理由自願解散者應由特別決議進行之。</p>		
<p>2. 合併之決議 依股東權益檢查表規定，關於合併之議案，應有代表已發行股份總數三分之二以上股東之出席，以出席股東表決權過半數同意為之。出席股東之股份總數不足前述定額者，得以有代表已發行股份總數過半數股東之出席，出席股東表決權三分之二以上之同意行之。</p>	<p>依據開曼律師告知，開曼公司法規定，「吸收合併」(merger)係指兩家以上之公司合併，並將其承諾、資產及負債歸於其中一家公司，作為存續公司 (surviving company)；「創設合併」(consolidation)係指兩家以上之公司合併並新設公司，並將其承諾、資產及負債均歸於該新設公司。依據開曼律師告知，依據開曼公司</p>	<p>富驛酒店公司章程第 1 條關於「吸收合併」或「創設合併」之規定與上述開曼公司法相同，並因願及台灣法下是將「吸收合併」與「創設合併」兩種型態合併交易均通稱為「合併」，故於公司章程第 1 條分別就「吸收合併」與「創設合併」分別定義，以符合開曼公司法之定義。富驛酒店公司章程第 1 條中定義之「合併特別決議」乃依照開曼公司</p>	<p>依據開曼法律意見書，無論富驛酒店之公司章程是否另有規定，開曼公司法之規定，將適用於富驛酒店，且富驛酒店不得以變更其公司章程之方式迴避開曼公司法之適用。就開曼公司法於 2011 年 4 月 27 日修訂後之變動，目前富驛酒店正研擬於未來修正章程以反映上開法令之變動。</p>	<p>開曼公司法(2009 年版)關於「合併特別決議」之規範，原則上其表決權數並不低於股東權益檢查表所要求之表決權數，且我國公司法亦允許以章程訂定較高表決權數，因此對於股東權益應無重大不利之影響。</p>

股東權益保護重要事項	開曼公司法規定	開曼富驛章程規定	差異原因	對股東權益之影響
	<p>法（2009 年版）規定，關於「吸收合併」或「創設合併」之決議，須經各參與合併公司經由持有全部實收股本百分之七十五價值股東同意之決議；若合併後新設公司或存續公司發給各參與合併公司股東之股份，其權利與價值與該股東原持有股份相同者，則關於「吸收合併」或「創設合併」之決議，得由各參與合併公司股東以「特別決議」之規定辦理。於上述任一情形中，每一股東均有表決權，不論其持有股份是否賦予表決權。惟自 2011 年 4 月 27 日起，關於「吸收合併」或「創設合併」之決議，開曼公司法修訂為經各參與合併公司股東以「特別決議」之規定辦理，或依據各參與合併公司章程所訂之其他授權方式辦理。</p>	<p>法於 2011 年 4 月 27 日修正前之規定訂定，並於公司章程第 31(B)條規定，公司依照開曼公司法進行合併時，需依「合併特別決議」方式為之。</p>		
3. 庫藏股	依據開曼律師告	由於開曼公司法	本項差異主要	富驛酒店目前正考

股東權益保護重要事項	開曼公司法規定	開曼富驛章程規定	差異原因	對股東權益之影響
<p>公司以低於實際買回股份之平均價格轉讓予員工，應經最近一次股東會有代表已發行股份總數過半數股東之出席，出席股東表決權三分之二以上之同意，並應於該次股東會召集事由中列舉並說明下列事項，不得以臨時動議提出：</p> <p>(a) 所定轉讓價格、折價比率、計算依據及合理性。</p> <p>(b) 轉讓股數、目的及合理性。</p> <p>(c) 認股員工之資格條件及得認購之股數。</p> <p>(d) 對股東權益影響事項：</p> <p>(i) 可能費用化之金額及對公司每股盈餘稀釋情形。</p> <p>(ii) 說明低於實際買回股份之平均價格轉讓予員工對公司造成之財務負擔。</p> <p>歷次股東會通過且已轉讓予員工之股數，累計不得超過公</p>	<p>知，開曼公司法於2011年4月27日修訂前，開曼公司不得持有自己之股份。於2011年4月27日修訂後，若開曼公司之章程並未禁止公司持有庫藏股、公司章程相關規定已遵守，且公司於買回自己股份前已依據章程規定取得持有庫藏股之授權時，則開曼公司可持有庫藏股，庫藏股無表決權亦無受股息分派之權利。開曼公司法並未限制庫藏股之轉讓方式、對價及對象。</p>	<p>於2011年4月27日修訂前，不允許開曼公司持有自己之股份，因此公司章程並未依股東權益檢查表規定訂定庫藏股轉讓員工，以及公司依法持有自己之股份者，其股份無表決權等相關規定。富驛酒店目前正研擬是否採用庫藏股制度並修正章程以反映開曼公司法之修訂。</p>	<p>是因開曼公司法之重大變動，富驛酒店尚無法即時修正章程以反映此一變動所導致。</p>	<p>慮是否修正章程以反映開曼公司法之修訂，惟股東權益保護檢查表之規定係基於金管會公佈之「上市上櫃公司買回本公司股份辦法」第10-1條，於富驛酒店正式上櫃後應適用於富驛酒店，對我國股東權益應無重大影響。</p>

股東權益保護重要事項	開曼公司法規定	開曼富驛章程規定	差異原因	對股東權益之影響
<p>司已發行股份總數之百分之五，且單一認股員工其認購股數累計不得超過公司已發行股份總數之千分之五。</p>				
<p>4. 委託書之使用與徵求 股東權益檢查表規定，對於委託代理人出席之規定，應依據「公開發行公司出席股東會使用委託書規則」第5條、第6條、第6條之1、第7條、第8條第4項、第10條至第13條、第13條之1、第14條第1項、第16條第1項、第18條、第19條第1項、第20至第23條等規定，於公司章程訂定委託代理人出席股東會與委託書徵求事宜之相關規範。</p>	<p>依據開曼律師告知，開曼公司法對於委託書之使用與徵求並無特別規定。</p>	<p>富驛酒店公司章程第60條規定，本公司股份於任何中華民國證券交易市場上掛牌交易時，所有與委託書使用，以及徵求人徵求本公司股份之委託書之所有事宜，應遵守「公開發行公司出席股東會使用委託書規則」及其他應適用法令之規定，不論章程是否明定。</p>	<p>開曼公司法對於委託書之使用與徵求並無特別規定。</p>	<p>富驛酒店公司章程未採依股東權益檢查表所列舉之「公開發行公司出席股東會使用委託書規則」條文逐一增訂之方式，主要是考慮股東權益檢查表規定之以委託書行使股東權利以及徵求委託書之規範，相關規定內容甚為繁瑣，為避免將來法令變動而必須修改公司章程，故於遵循委託書行使及徵求法令規範之前提下，以概括方式規定發行公司股東會委託書之使用與徵求應依照「公開發行公司出席股東會使用委託書規則」及其他應適用法令之規定辦理，對股東權益應無實質之影響。</p>

五、其他必要補充說明事項：無

玖、最近年度及截至年報刊印日止，如發生本法第三十六條第二項第二款所定對股東權益或證券價格有重大影響之事項：無

富驛酒店集團有限公司



董事長

侯尊中

